

**INSPIRON™**

**ASENNUSOPAS**

**DELL™**  
YOURS IS HERE



# INSPIRON™

## ASENNUSOPAS

Säännösten mukainen malli: P07T-sarja

Säännösten mukainen tyyppi: P07T002

# Huomautukset, tärkeät huomautukset ja varoitukset

 **HUOMAUTUS:** HUOMAUTUKSET ovat tärkeitä tietoja, joiden avulla voit käyttää tietokonetta entistä paremmin.

 **TÄRKEÄ HUOMAUTUS: TÄRKEÄT HUOMAUTUKSET** ovat varoituksia tilanteista, joissa laitteisto voi vahingoittua tai joissa tietoja voidaan menettää. Niissä kerrotaan myös, miten nämä tilanteet voidaan välttää.

 **VAROITUS: VAROITUS** kertoo tilanteesta, johon saattaa liittyä omaisuusvahinkojen, loukkaantumisen tai kuoleman vaara.

---

Tämän asiakirjan tiedot voivat muuttua ilman erillistä ilmoitusta.

© 2010 Dell Inc. Kaikki oikeudet pidätetään.

Näiden aineistojen kaikenlainen kopioiminen ilman Dell Inc:n kirjallista lupaa on jyrkästi kielletty.

Tässä tekstissä käytetyt tavaramerkit: *Dell*, *DELL*-logo, *YOURS IS HERE*, *Inspiron*, *Solution Station* ja *DellConnect* ovat Dell Inc:n tavaramerkkejä. *AMD* ja *AMD Athlon* ovat Advanced Micro Devices, Inc:n tavaramerkkejä. *Microsoft*, *Windows* ja *Windows*-käynnistyspainikkeen logo ovat Microsoft Corporationin tavaramerkkejä tai rekisteröityjä tavaramerkkejä Yhdysvalloissa ja/tai muissa maissa. *Blu-ray Disc* on Blu-ray Disc Associationin tavaramerkki. *Bluetooth* on Bluetooth SIG, Inc:n rekisteröity tavaramerkki, jota Dell käyttää lisenssillä.

Muut tekstissä mahdollisesti käytetyt tavaramerkit ja tuotenimet viittaavat joko merkkien ja nimien haltijoihin tai näiden tuotteisiin. Dell Inc. kieltää omistusoikeuden muihin kuin omiin tavara- ja tuotemerkkeihinsä.

Toukokuu 2010

P/N 7KRHK

Versio A00

# Sisältö

<b>Inspiron-kannettavan asentaminen . . . . .</b>	<b>5</b>	Näkymä takaa: ominaisuudet . . . . .	22
Ennen tietokoneen käyttöönottoa . . . . .	5	Tietokoneen rungon ja näppäimistön ominaisuudet . . . . .	24
Verkkolaitteen liittäminen . . . . .	6	Tilan valot ja merkkivalot . . . . .	26
Verkkokaapelin liittäminen (valinnainen) . . .	7	Kosketuslevyn eleet . . . . .	28
Virtapainikkeen painaminen . . . . .	8	Multimediaohjausnäppäimet . . . . .	30
Microsoft Windows -asennus . . . . .	9	Näytön ominaisuudet . . . . .	32
Järjestelmän palautusvälineen luominen (suositus) . . . . .	10	Akun irrottaminen ja vaihtaminen . . . . .	34
SIM-kortin asentaminen (valinnainen) . . . .	12	Ohjelmiston ominaisuudet . . . . .	36
Ota langattomat ominaisuudet käyttöön tai poista ne käytöstä (valinnainen) . . . . .	14	Dell Dock . . . . .	37
Internet-yhteyden muodostaminen (valinnainen) . . . . .	16	Dell DataSafe Online Backup . . . . .	38
<b>Inspiron-kannettavan käyttäminen . . . . .</b>	<b>18</b>	<b>Ongelmien ratkaiseminen . . . . .</b>	<b>39</b>
Näkymä oikealta: ominaisuudet . . . . .	18	Merkkiäänet . . . . .	39
Näkymä vasemmalta: ominaisuudet . . . . .	20	Verkko-ongelmat . . . . .	40
		Virtaongelmat . . . . .	41

## Sisältö

Muistiongelmat . . . . .	42	Automatisoitu tilauksen tila -palvelu . . . . .	65
Lukitukset ja ohjelmaongelmat. . . . .	43	Tuotetiedot . . . . .	65
<b>Tukityökalujen käyttäminen . . . . .</b>	<b>45</b>	Kohteiden palauttaminen takuukorjattavaksi tai korvausta varten. . . . .	66
Dell Support Center . . . . .	45	Ennen kuin soitat . . . . .	67
My Dell Downloads . . . . .	46	Dellin yhteystiedot. . . . .	69
Järjestelmälmoitukset . . . . .	47	<b>Lisätiedot ja -resurssit . . . . .</b>	<b>70</b>
laitteiston vianmääritys. . . . .	49	<b>Tekniset tiedot . . . . .</b>	<b>72</b>
Dell Diagnostics. . . . .	50	<b>Liite . . . . .</b>	<b>79</b>
<b>Käyttöjärjestelmän palauttaminen . . . . .</b>	<b>55</b>	Macrovision-tuotteita koskevat huomautukset. . . . .	79
Järjestelmän palauttaminen . . . . .	56	NOM-tiedot eli Official Mexican Standard (vain Meksiko) . . . . .	80
Dell DataSafe Local Backup. . . . .	57	<b>Hakemisto . . . . .</b>	<b>81</b>
Järjestelmän palautusväline . . . . .	59		
Dell Factory Image Restore . . . . .	60		
<b>Ohjeiden saaminen . . . . .</b>	<b>62</b>		
Tekninen tuki ja asiakaspalvelu . . . . .	63		
DellConnect . . . . .	63		
Online-palvelut. . . . .	64		

# Inspiron-kannettavan asentaminen

Tässä osassa on tietoja kannettavan Dell™ Inspiron™ -tietokoneen asentamisesta.

## Ennen tietokoneen käyttöönottoa

Sijoita tietokone pistorasian lähelle tasaiselle pinnalle ja huolehdi paikan tuuletuksesta.

Inspiron-kannettava voi ylikuumentua, jos ilmavirtausta sen ympärillä rajoitetaan.

Estä ylikuumentuminen varmistamalla, että tietokoneen takana on vähintään 10,2 cm ja muilla sivuilla vähintään 5,1 cm vapaata tilaa. Älä koskaan sijoita käynnissä olevaa tietokonetta suljettuun paikkaan, kuten kaappiin tai laatikkoon.

 **VAROITUS:** Älä peitä tuuletusaukkoja, älä työnnä niihin esineitä äläkä anna pölyn kerääntyä niihin. Älä aseta käynnissä olevaa Dell™-tietokonetta ilmatiiviiseen tilaan, kuten suljettuun salkkuun, tai kangaspinoille, kuten matoille. Jos ilman vaihtuminen estetään, tietokone voi vahingoittua, sen suorituskyky voi heiketä tai voi syttyä tulipalo. Tietokone käynnistää tuulettimen, kun tietokone lämpenee. Tuulettimen ääni on normaalia eikä merkitse tuulettimen tai tietokoneen ongelmaa.

 **TÄRKEÄ HUOMAUTUS:** Painavien tai terävien esineiden sijoittaminen tai pinoaminen tietokoneen päälle voi vahingoittaa tietokonetta pysyvästi.

## Verkkolaitteen liittäminen

Liitä verkkovirtasovitin tietokoneeseen ja pistorasiaan tai ylijännitesuojaan.

**VAROITUS:** Virtasovitin toimii sähköpistorasioissa maailmanlaajuisesti. Virtaliittimet ja virtajohtot vaihtelevat kuitenkin maakohtaisesti. Yhteensopimattoman kaapelin käyttö tai kaapelin väärä kytkentä virtajohtoon tai sähköpistorasiaan voi aiheuttaa tulipalon tai vaurioita tietokoneeseen.

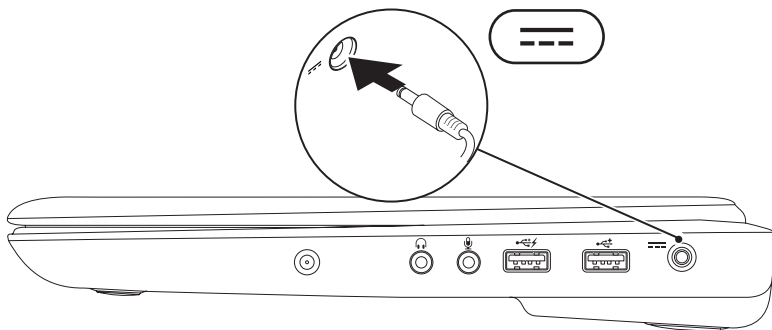



## Verkkokaapelin liittäminen (valinnainen)

Jos aiot käyttää kiinteää verkko-yhteyttä, liitä verkkokaapeli.

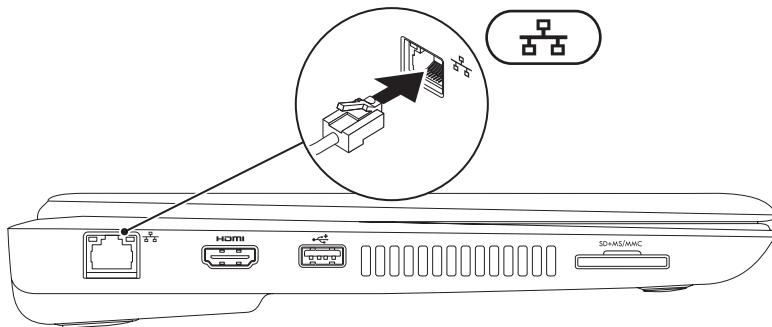

## Virtapainikkeen painaminen

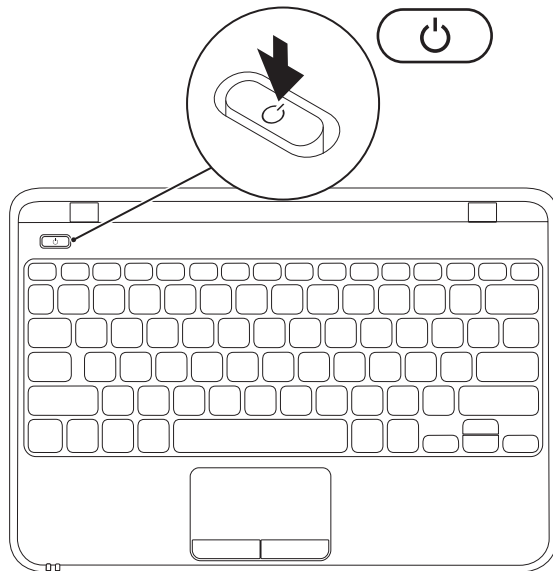

## Microsoft Windows -asennus

Dell-tietokoneeseen on esimääritetty Microsoft® Windows® 7 -käyttöjärjestelmä. Asenna Windows 7 noudattamalla näyttöön tulevia ohjeita. Nämä toimet ovat pakollisia, ja niiden tekeminen voi kestää jonkin aikaa. Windows 7 -määritysnäytöt opastavat toimenpiteissä, kuten käyttöoikeussopimusten hyväksyminen, asetusten määrittäminen ja internet-yhteyden määrittäminen.

 **TÄRKEÄ HUOMAUTUS: Älä keskeytä käyttöjärjestelmän asennusta. Muutoin tietokone saattaa muuttua käyttökelvottomaksi ja käyttöjärjestelmä on asennettava uudelleen.**

 **HUOMAUTUS:** Tietokoneen suorituskyvyn optimoimiseksi on suositeltavaa, että lataat ja asennat tietokoneeseesi uusimman BIOS-ohjelmiston ja ohjaimet osoitteesta **support.dell.com**.

 **HUOMAUTUS:** Lisätietoja käyttöjärjestelmästä ja ominaisuuksista on osoitteessa **support.dell.com/MyNewDell**.

## Järjestelmän palautusvälineen luominen (suositus)

 **HUOMAUTUS:** On suositeltavaa, että luot järjestelmän palautusvälineen heti samalla, kun määrität Microsoft Windowsin asetukset.

 **HUOMAUTUS:** Tietokoneessasi ei ole sisäistä modeemia. Käytä ulkoista optista asemaa tai ulkoista tallennuslaitetta toiminnoissa, joissa käytetään levyjä.



Järjestelmän palautusvälineellä voi palauttaa tietokoneen siihen tilaan, jossa se oli tietokoneen ostohetkellä, mikä säilyttää datatiedostot (eikä tähän tarvita *Operating System* -levyä). Järjestelmän palautusvälinettä voi käyttää, jos tietokone ei toimi laitteisiin, ohjelmistoihin, ohjaimiin tai muihin järjestelmäasetuksiin tehtyjen muutosten vuoksi.

Järjestelmän palautusvälineen luominen edellyttää seuraavaa:

- Dell DataSafe Local Backup
- USB-muistitikku, jonka muistin vähimmäismäärä on 8 Gt, tai DVD-R/DVD+R- tai Blu-ray Disc™ -levy

 **HUOMAUTUS:** Dell DataSafe Local Backup ei tue uudelleentallennuskelpoisia levyjä.

Voit luoda järjestelmän palautusvälineen seuraavasti:

1. Varmista, että verkkolaite on liitetty (lisätietoja on sivulla 6 kohdassa "Verkkolaitteen liittäminen").
  2. Aseta levy tai USB-muistitikku tietokoneeseen.
  3. Valitse **Käynnistä**  → **Ohjelmat** → **Dell DataSafe Local Backup**.
  4. Valitse **Create Recovery Media**.
  5. Noudata näytön ohjeita.
-  **HUOMAUTUS:** Lisätietoja järjestelmän palautusvälineen käyttämisestä on kohdassa "Järjestelmän palautusväline" sivulla 59.

## SIM-kortin asentaminen (valinnainen)

 **HUOMAUTUS:** SIM-korttia ei tarvitse asentaa, jos muodostat Internet-yhteyden EVDO-kortilla.

Kun asennat SIM (Subscriber Identity Module) -kortin tietokoneeseen, voit muodostaa Internet-yhteyden. Internet-yhteyden muodostaminen edellyttää, että olet palveluntarjoajan verkossa.

Voit asentaa SIM-kortin seuraavasti:

1. Sammuta tietokone.
2. Irrota akku. Katso lisätietoja kohdasta "Akun irrottaminen ja vaihtaminen" sivulla 34.
3. Liu'uta SIM-kortti akkupaikassa sille varattuun kohtaan.
4. Vaihda akku. Katso lisätietoja kohdasta "Akun irrottaminen ja vaihtaminen" sivulla 34.
5. Käynnistä tietokone.

Jos haluat poistaa SIM-kortin, irrota SIM-kortti painamalla.

- 1 SIM-korttipaikka
- 2 SIM-kortti
- 3 paristolokero

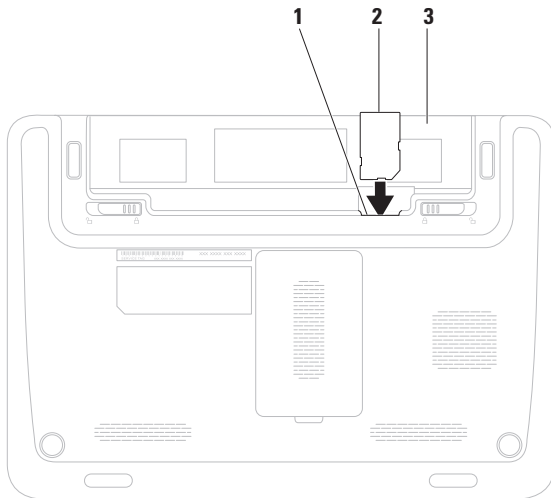

## Ota langattomat ominaisuudet käyttöön tai poista ne käytöstä (valinnainen)

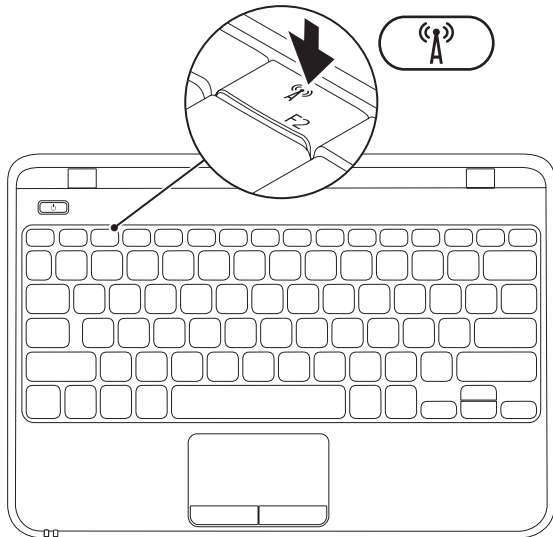



**HUOMAUTUS:** Tietokoneen langattomat toiminnot ovat käytettävissä vain, jos olet tilannut myös WLAN-kortin. ”Lisätietoja tietokoneen tukemista korteista” on sivulla 72 kohdassa Tekniset tiedot.

Langattomien ominaisuuksien ottaminen käyttöön tai poistaminen käytöstä:

1. Varmista, että tietokoneeseen on kytketty virta.
2. Paina langattoman yhteyden näppäintä  .  
Nykyinen langattomien ominaisuuksien tila näkyy näytössä.

Langaton yhteys käytössä

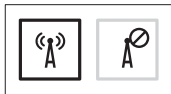

Langaton yhteys ei käytössä



3. Voit ottaa langattoman tilan käyttöön ja poistaa sen käytöstä painamalla langattoman yhteyden näppäintä  uudelleen.

**HUOMAUTUS:** langattoman yhteyden näppäimellä voit poistaa nopeasti käytöstä kaikki langattomat radioyhteydet (Wi-Fi ja Bluetooth®) esimerkiksi lentokoneessa, kun kaikki langattomat radiot pyydetään sulkemaan.

## Internet-yhteyden muodostaminen (valinnainen)

Internet-yhteyden muodostamiseen tarvitaan modeemi tai verkkoliitäntä ja Internet-palveluntarjoaja (ISP).

Jos alkuperäiseen tilaukseen ei sisälly ulkoista USB-modeemia tai WLAN-sovitinta, voit ostaa sellaisen sivustosta [www.dell.com](http://www.dell.com).

### Kiinteän yhteyden määrittäminen

- Jos käytät puhelinverkkoyhteyttä, liitä puhelinjohto ulkoiseen USB-modeemiin (valinnainen) ja puhelinpistorasiaan, ennen kuin määrität Internet-yhteyden.
- Jos käytössäsi on DSL- tai kaapeli-/satelliittimodeemiyhteys, pyydä asennusohjeet Internet-palveluntarjoajalta tai matkapuhelinpalvelusta.

Määritä kiinteä Internet-yhteys ”Internet-yhteyden määrittäminen -kohdasta” sivulla 17.

### Langattoman yhteyden määrittäminen

 **HUOMAUTUS:** Ohjeet langattoman reitittimen määrittämiseen on reitittimen mukana toimitetuissa ohjeissa.

Langattoman Internet-yhteyden käyttäminen edellyttää tietokoneen liittämistä langattomaan reitittimeen.

Langattoman reititinyhteyden määrittäminen:

1. Varmista, että langaton yhteys on käytössä tietokoneessa (lisätietoja on kohdassa ”Langattoman yhteyden ottaminen käyttöön tai poistaminen käytöstä” sivulla 14).
2. Tallenna ja sulje kaikki avoimet tiedostot ja poistu kaikista avoimista ohjelmista.
3. Valitse **Käynnistä**  → **Ohjauspaneeli**.
4. Kirjoita hakuruutuun **verkko** ja valitse sitten **Verkko- ja jakamiskeskus** → **Muodosta verkkoyhteys**.
5. Suorita asennus loppuun noudattamalla näytön ohjeita.



## Internet-yhteyden määrittäminen

Internet-palveluntarjoajat ja niiden tarjonta vaihtelevat eri maissa. Kysy maakohtaisista palveluista Internet-palveluntarjoajalta.

Jos et pysty muodostamaan Internet-yhteyttä, vaikka yhteys on toiminut aiemmin, ongelma saattaa johtua Internet-palveluntarjoajan käyttökatkoksesta. Selvitä palvelun tila Internet-palveluntarjoajalta tai yritä muodostaa yhteys myöhemmin uudelleen.

Ota Internet-palveluntarjoajan tiedot esiin. Jos sinulla ei ole palveluntarjoajaa, voit hankkia sellaisen ohjatun **Muodosta Internet-yhteys**-toiminnon avulla.

Internet-yhteyden määrittäminen:

1. Tallenna ja sulje kaikki avoimet tiedostot ja poistu kaikista avoimista ohjelmista.
  2. Valitse **Käynnistä**  → **Ohjauspaneeli**.
  3. Kirjoita hakuruutuun **verkko** ja valitse sitten **Verkko- ja jakamiskeskus** → **Luo uusi yhteys tai verkko** → **Muodosta Internet-yhteys**.  
**Muodosta Internet-yhteys** -ikkuna tulee näkyviin.
-  **HUOMAUTUS:** Jos et tiedä, mikä yhteystapa pitäisi valita, valitse **Automaattinen** tai ota yhteyttä Internet-palveluntarjoajaan.
4. Noudata näyttöön tulevia ohjeita ja suorita asennus loppuun käyttämällä Internet-palveluntarjoajalta saamiasi määrittystietoja.

# Inspiron-kannettavan käyttäminen

Tässä osassa on tietoja kannettavan Inspiron-tietokoneen ominaisuuksista.

## Näkymä oikealta: ominaisuudet

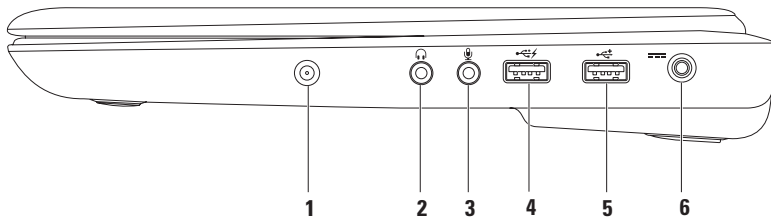

- 
- 1 Antennin tuloliitin (tuetuissa malleissa)** — Ulkoisen antennin liitääntään. Antennin avulla voit katsoa ohjelmia televisioviritinkortilla (valinnainen).

---

  - 2  Äänilähtö/kuulokeliitäntä** — Tähän voi liittää yhden kuulokkeen tai tämän kautta voi lähettää ääntä kaiutin- tai äänen-toistojärjestelmään.

---

  - 3  Äänitulo/mikrofoniliitäntä** — Tähän voi liittää mikrofonin tai syöttösignaalin käytettäväksi ääniohjelmien kanssa.

---

  - 4  PowerShare-toiminnolla varustettu USB-liitäntä** — Tähän liitääntään voi liittää USB-laitteen, kuten hiiren, näppäimistön, tulostimen, ulkoisen kiintolevyaseman tai MP3-soittimen. USB Powershare -ominaisuuden avulla voit ladata USB-laitteita, kun tietokone on käynnissä, sammutettu tai lepotilassa.  
**HUOMAUTUS:** Kaikkia USB-laitteita ei voi ladata, kun tietokone on sammutettu tai lepotilassa. Tällaisissa tapauksissa tietokone pitää käynnistää, jotta laitteen akkua voidaan ladata.  
**HUOMAUTUS:** Jos sammutat tietokoneen USB-laitteen lataamisen aikana, laitteen lataaminen lopetetaan. Voit jatkaa lataamista irrottamalla USB-laitteen ja kytkemällä sen sitten takaisin tietokoneeseen.

---

  - 5  USB 2.0 -liitin:** Tähän voi liittää USB-laitteen, kuten hiiren, näppäimistön, tulostimen, ulkoisen kiintolevyaseman tai MP3-soittimen.

---

  - 6  Verkkolaitteen liitin:** Tähän voi liittää verkkolaitteen tietokoneen kytkemiseksi sähköverkkoon ja akun lataamiseksi.
-

## Näkymä vasemmalta: ominaisuudet

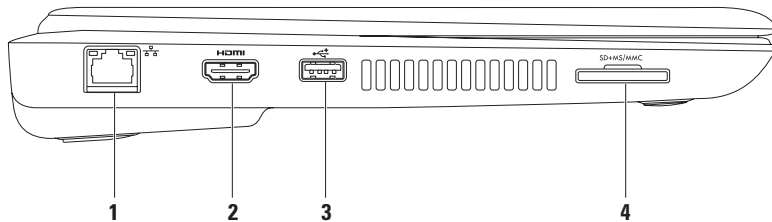

- 
-  **Verkkoliitin** — Tämän liittimen avulla voit liittää tietokoneen verkkoon tai laajakaistalaitteeseen, jos käytössä on langallinen verkko.

---

  -  **HDMI-liitin** — Tähän voi liittää television monikanavaisen digitaalisen äänen ja videosignaalin välittämistä varten.  
**HUOMAUTUS:** Jos näytössä ei ole sisäänrakennettuja kaiuttimia, vain videosignaali luetaan.

---

  -  **USB 2.0 -liitin**: Tähän voi liittää USB-laitteen, kuten hiiren, näppäimistön, tulostimen, ulkoisen kiintolevyaseman tai MP3-soittimen.

---

  -  **7-in-1-muistikortinlukija** — Muistikortinlukijalla voit nopeasti ja kätevästi tarkastella ja jakaa muistikorteille tallennettuja digitaalisia valokuvia, musiikkia, videoita ja dokumentteja.  
**HUOMAUTUS:** Tietokoneen muistikorttipaikassa on toimitettaessa muovinen aihio. Aihiot suojaavat käyttämättömiä korttipaikkoja pölyltä ja muilta hiukkasilta. Säilytä aihio niitä tilanteita varten, kun korttipaikassa ei ole korttia. Muiden tietokoneiden aihiot eivät välttämättä sovi tietokoneeseesi.
-

## Näkymä takaa: ominaisuudet





**1 Suojakaapelin paikka** — Tähän voi liittää markkinoilla saatavissa olevan suojakaapelin.

**HUOMAUTUS:** Varmista ennen suojakaapelin ostamista, että se sopii tietokoneesi suojakaapelipaikkaan.





---

**2  VGA-liitäntä:** Tähän voi liittää näytön tai projektorin.

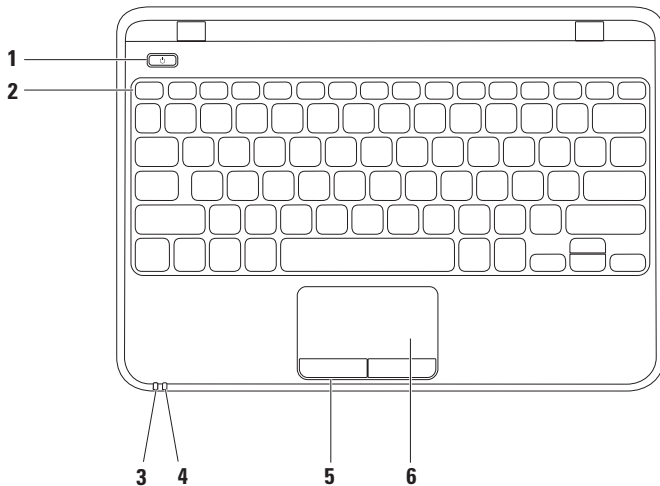
---

## Tietokoneen rungon ja näppäimistön ominaisuudet



- 
- 1  **Virtapainike** — Painamalla tätä voit käynnistää tai sammuttaa tietokoneen.
- 
- 2 **Funktionäppäinrivi** — Näppäin langattoman yhteyden käyttöönottoon tai käytöstä poistoon, kirkkauden lisäys- ja vähennysnäppäimet, multimedianäppäimet ja kosketuslevyn käyttöönotto-/käytöstäpoistonäppäin sijaitsevat tällä rivillä. Lisätietoja multimedianäppäimistä on kohdassa "Multimediaohjausnäppäimet" sivulla 30.
- 
- 3  **Virran/akun tilamerkkivalo** — Osoittaa virran ja akun tilan. Lisätietoja virran/akun merkkivalosta on kohdassa "Tilan valot ja merkkivalot" sivulla 26.
- 
- 4  **Kiintolevyn merkkivalo** — Syttyy, kun tietokone lukee tai kirjoittaa tietoja. Vilkkuva valkoinen valo ilmaisee, että kiintolevy on käytössä.
-  **TÄRKEÄ HUOMAUTUS: Vältä tietojen menetyks äläkä koskaan sammuta tietokonetta, kun kiintolevyn merkkivalo vilkkuu.**
- 
- 5 **Kosketuslevyn painikkeet (2)** — Näillä painikkeilla voi käyttää hiiren ykkös- ja kakkospainikkeen toimintoja.
- 
- 6 **Kosketuslevy** — mahdollistaa hiiritoiminnot eli kohdistimen siirtämisen, valittujen kohteiden vetämisen tai siirtämisen sekä kohteiden napsauttamisen napauttamalla levyn pintaa.
- HUOMAUTUS:** Voit ottaa kosketuslevyn käyttöön tai poistaa sen käytöstä painamalla näppäimistön funktionäppäinrivillä olevaa -näppäintä.
-

## Tilan valot ja merkkivalot

### Virran/akun merkkivalot

	Merkkivalon tila	Tietokoneen tilat	Akun lataustaso
<b>virtalähde</b>	palaa valkoisena	päällä sammutettu/ horrostilassa	lataa <=90%
	sykkii valkoisena	valmiustila	lataa
	ei pala	sammutettu/ horrostilassa	>90%
<b>Akku</b>	palaa valkoisena	päällä	>=10%
	sykkii valkoisena	valmiustila	>=10%
	palaa keltaisena	käynnissä/ valmiustilassa	<10%
	ei pala	sammutettu/ horrostilassa	-



**HUOMAUTUS:** Akkua ladataan, jos tietokonetta käytetään verkkolaitteen kanssa.



## Kosketuslevyn eleet

### Vieritys

Voit vierittää sisältöä. Vieritystoiminnon vaihtoehdot:

#### **Automaattinen pystysuuntainen selaaminen:**

Voit vierittää aktiivista ikkunaa ylös- tai alaspäin.

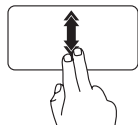

Liikuta kahta sormea ylös- tai alaspäin nopeasti, kun haluat selata pystysuunnassa automaattisesti.

Voit pysäyttää automaattisen selauksen napauttamalla kosketuslevyä.

#### **Automaattinen vaakasuuntainen selaaminen:**

Voit vierittää aktiivista ikkunaa vasemmalle tai oikealle.

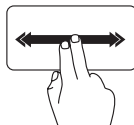

Liikuta kahta sormea vasemmalle tai oikealle nopeasti, kun haluat selata vaakasuunnassa automaattisesti.

Voit pysäyttää automaattisen selauksen napauttamalla kosketuslevyä.

### Vetäisy

Voit siirtyä sisällössä eteen- tai taaksepäin sen mukaan, kumpaan suuntaan vetäiset sormellasi.

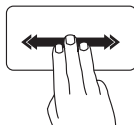

Siirrä kolmea sormea nopeasti haluamaasi suuntaan, jos haluat selata aktiivisen ikkunan sisältöä.

## Zoomaus

Voit lisätä tai vähentää näytön sisällön suurennusta. Zoomaustoiminnon vaihtoehdot:

**Nipistys:** Voit lähentää tai loitontaa kuvaa asettamalla kaksi sormea kosketuslevylle ja liikuttamalla niitä joko lähemmäksi tai kauemmaksi toisistaan.

Lähentäminen:

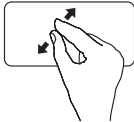

Liikuta kahta sormea kauemmaksi toisistaan, jos haluat suurentaa aktiivisen ikkunan näkymää.

Loitontaminen:

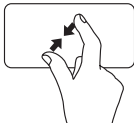

Liikuta kahta sormea lähemmäksi toisiaan, jos haluat pienentää aktiivisen ikkunan näkymää.

## Kiertäminen

Voit kiertää näytön aktiivista sisältöä. Kierto-ominaisuuksia ovat:

**Kääntäminen:** Voit kääntää aktiivista sisältöä käyttämällä kahta sormea siten, että toinen on paikallaan ja toinen kääntyy.



Pidä peukalo paikallaan ja siirrä etusormea kaarevasti oikealle tai vasemmalle, jolloin valittua kohdetta käännetään myötä- tai vastapäivään.

# Multimediaohjausnäppäimet

Multimediaohjausnäppäimet sijaitsevat näppäimistön funktionäppäinrivillä. Voit käyttää multimediaohjausnäppäimiä painamalla tarvittavaa näppäintä. Voit määrittää multimediatiedostojen hallintänäppäimet **System Setup (BIOS) apuohjelma** tai **Windowsin siirrettävyykeskus**.

## System Setup (BIOS) apuohjelma

1. Avaa BIOS-apuohjelma painamalla <F2>-näppäintä POST (Power On Self Test) -testin aikana.
2. Valitse **Function Key Behavior** -kohdasta **Multimedia** tai **Function** (Inspiron 1120)

**Multimedia/Multimedia Key First:** Tämä on oletusasetus. Painamalla multimedianaäppäimiä voit tehdä vastaavan toiminnon. Jos tarvitset toimintonaäppäintä, paina <Fn>-näppäintä ja tarvittavaa toimintonaäppäintä.

**Function/Function Key First:** Painamalla toimintonaäppäimiä voit tehdä vastaavan toiminnon. Jos tarvitset multimedianaäppäintä, paina <Fn>-näppäintä ja tarvittavaa multimedianaäppäintä.

 **HUOMAUTUS: Key First** -asetus on aktiivinen ainoastaan käyttöjärjestelmässä.

## Windowsin siirrettävyykeskus

1. Käynnistä Windowsin siirrettävyykeskus painamalla <  > <X> -näppäimiä.
2. Valitse **Function Key Row** kohdassa **Function Key** tai **Multimedia Key**.





---

 Äänen mykistäminen

---

 Äänenvoimakkuuden vähentäminen

---

 Äänenvoimakkuuden lisääminen

---

---

 Edellisen raidan tai nimikkeen toistaminen

---

 Toisto tai tauko

---

 Seuraavan raidan tai nimikkeen toistaminen

---

## Näytön ominaisuudet

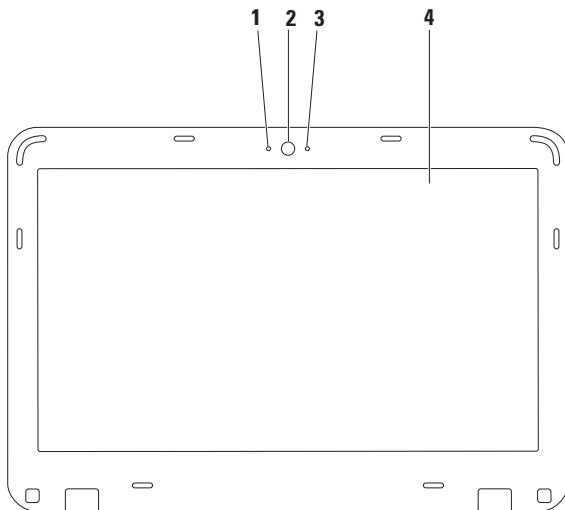

- 
- 1 Digitaalinen mikrofoni:** Tarjoaa hyvälaatuista ääntä videokokouksia ja äänen tallentamista varten.

---

  - 2 Kamera:** Sisäänrakennettu kamera videosieppausta, neuvotteluja ja chatia varten.

---

  - 3 Kameran toimintomerkkivalo:** Merkkivalo, joka osoittaa, onko kamera käytössä.

---

  - 4 Näyttö:** Lisätietoja näytöistä on *Dell-tekniikkaoppaassa* kiintolevyllä ja osoitteessa [support.dell.com/manuals](http://support.dell.com/manuals).
-

## Akun irrottaminen ja vaihtaminen



**VAROITUS:** Ennen kuin teet mitään tässä osiossa mainittuja toimia, noudata tietokoneen mukana toimitettuja turvallisuusohjeita.



**VAROITUS:** Yhteensopimattoman akun käyttö voi lisätä tulipalon tai räjähdyksen vaaraa. Tässä tietokoneessa saa käyttää ainoastaan Dellin akkua. Älä käytä muiden tietokoneiden akkuja.



**VAROITUS:** Katkaise tietokoneesta virta ja irrota ulkoiset kaapelit (mukaan lukien verkkolaite) ennen akun irrottamista.

Pariston irrotus:

1. Sammuta tietokone ja käännä se toisin päin.
2. Liu'uta akun lukitus- ja vapautussalpa auki.
3. Nosta akku ulos akkupaikasta.

Pariston vaihtaminen:

1. Liu'uta akkua akkupaikkaan, kunnes se napsahtaa paikalleen.
2. Liu'uta akun vapautussalpa kiinni.

1 akun vapautussalpa

2 akku

3 akun lukitussalpa

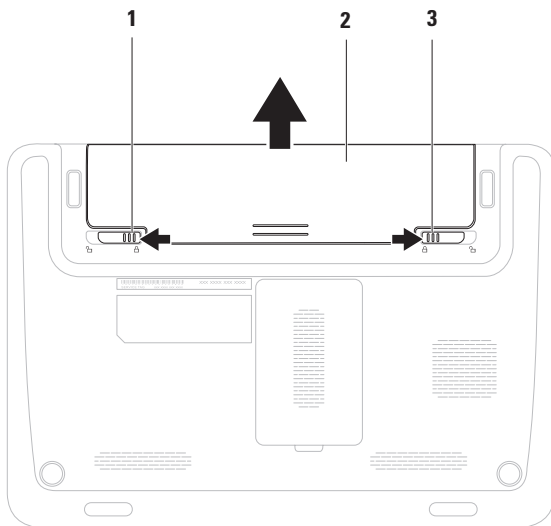

## Ohjelmiston ominaisuudet

 **HUOMAUTUS:** Lisätietoja tässä osassa esitellyistä ominaisuuksista on kiintolevyllä olevassa *Dell-tekniikkaoppaassa* ja osoitteessa [support.dell.com/manuals](http://support.dell.com/manuals).

### Tuottavuus ja viestintä

Tietokoneella voit luoda esimerkiksi esityksiä, esitteitä, tervehdyskortteja ja laskentataulukoita. Lisäksi voit muokata ja tarkastella valokuvia ja muita kuvia. Tarkista tietokoneeseen asennetut ohjelmistot ostotilauksestasi.

Internet-yhteyden muodostamisen jälkeen voit käyttää verkkosivustoja, määrittää sähköpostitilin ja ladata tiedostoja.

### Viihde ja multimedia

 **HUOMAUTUS:** Tietokoneessasi ei ole sisäistä modeemia. Käytä ulkoista optista asemaa tai ulkoista tallennuslaitetta toiminnoissa, joissa käytetään levyjä.

Tietokoneella voit katsella videoita, pelata, luoda omia CD/DVD-levyjä, kuunnella musiikkia ja Internet-radioasemia.

Voit ladata tai kopioida kuvia ja videotiedostoja kannettavista laitteista, kuten digitaalikameroista ja matkapuhelimista. Valinnaisilla ohjelmistosovelluksilla voit järjestää ja luoda musiikki- ja videotiedostoja, joita voi tallentaa levyille ja kannettaviin laitteisiin, kuten MP3-soittimiin ja muihin viihdelaitteisiin, tai toistaa ja katsella suoraan liitetyillä televisioilla, projektoreilla ja kotiteatterilaitteilla.

## Dell Dock

Dell Dock on ryhmä kuvakkeita, joilla voi avata usein käytettyjä sovelluksia, tiedostoja ja kansioita. Voit mukauttaa Dockia

- lisäämällä ja poistamalla kuvakkeita
- ryhmittelemällä toisiinsa liittyviä kuvakkeita luokkiin
- muuttamalla Dockin värin ja sijainnin
- muuttamalla kuvakkeiden toimintaa



### Luokan lisääminen

1. Napsauta Dockia hiiren kakkospainikkeella, valitse **Add** (Lisää) → **Category** (Luokka). **Add/Edit Category** (Lisää/muokkaa luokka) -ikkuna avautuu.
2. Kirjoita luokan nimi **Title** (Otsikko) -kenttään.
3. Valitse kuvake luokalle **Valitse kuva:** -ruudusta.
4. Valitse **Tallenna**.

### Kuvakkeen lisääminen

Vedä ja pudota kuvake Dockiin tai luokkaan.

### Luokan tai kuvakkeen poistaminen

1. Napsauta luokkaa tai kuvaketta Dockissa hiiren kakkospainikkeella ja valitse **Delete shortcut** (Poista pikakuvake) tai **Delete category** (Poista luokka).
2. Noudata näytön ohjeita.

### Dockin mukauttaminen

1. Napsauta Dockia hiiren kakkospainikkeella ja valitse **Advanced Setting...** (Lisäasetus...).
2. Valitse haluamasi Dockin mukautusasetus.

## Dell DataSafe Online Backup

 **HUOMAUTUS:** Dell DataSafe Online ei ehkä ole saatavissa kaikilla alueilla.

 **HUOMAUTUS:** Nopeaan lataukseen suositellaan laajakaistayhteyttä.

Dell DataSafe Online on automatisoitu varmuuskopiointi- ja palautuspalvelu, jonka avulla voit suojata tietoja ja muita tärkeitä tiedostoja tuhoisilta tapahtumilta, kuten varkauksilta, tulipalolta tai luonnonkatastrofeilta. Voit käyttää palvelua tietokoneella salanasuojattua tiliä käyttämällä.-

Lisätietoja on osoitteessa **delldatasafe.com**.

Varmuuskopiointin ajastaminen:

1. Kaksoisnapsauta ilmaisinalueen Dell DataSafe Online -kuvaketta .
2. Noudata näytön ohjeita.



# Ongelmien ratkaiseminen

Tässä osassa on tietokoneen vianmäärittystietoja. Jos ongelma ei selviä seuraavien ohjeiden avulla, lisätietoja on sivulla 45 kohdassa ”Tukityökalujen käyttäminen tai” sivulla 69 kohdassa Dellin yhteystiedot.

**VAROITUS:** Ainoastaan koulutettu huoltohenkilöstö saa irrottaa tietokoneen kannen. Lisätietoja huollosta on *huolto-oppaassa osoitteessa support.dell.com/manuals*.

## Merkkiäänet

Tietokoneesta saattaa kuulua sarja äänimerkkejä käynnistyksen aikana, jos järjestelmässä on virheitä tai ongelmia. Tämä äänimerkkisarja, jota sanotaan äänimerkkikoodiksi, osoittaa ongelman. Kirjoita äänimerkkikoodi muistiin ja ota yhteys Delliin (lisätietoja on kohdassa ”Dellin yhteystiedot” sivulla 69).

**HUOMAUTUS:** Lisätietoja osien vaihtamisesta on *huolto-oppaassa* osoitteessa [support.dell.com/manuals](http://support.dell.com/manuals).

### Äänimerk- Mahdollinen ongelma kikoodi:

Yksi	Mahdollinen emolevyn vika — BIOS ROM -tarkistussummahäiriö
Kaksi	RAM-muistia ei havaittu <b>HUOMAUTUS:</b> Jos muistimoduuli on asennettu tai vaihdettu, varmista että se on asennettu oikein.
Kolme	Mahdollinen emolevyn vika — piirilevyn virhe
Neljä	RAM-luku/-kirjoitusvirhe
Viisi	Reaaliaikakellon vika
Kuusi	Näytönohjaimen tai piirisarjan virhe
Seitsemän	Suorittimen virhe
Kahdeksan	Näytön virhe

## Verkko-ongelmat

### Langattomat yhteydet

#### Jos langaton verkkoyhteys katkeaa:

Langaton reititin on offline-tilassa tai langattomat yhteydet on poistettu käytöstä tietokoneessa.

- Tarkista, että langaton reititin on käynnissä ja liitetty tietolähteeseen (kaapelimodeemi tai verkkokeskitin).
- Varmista, että langaton yhteys on käytössä tietokoneessa (lisätietoja on kohdassa ”Langattoman yhteyden ottaminen käyttöön tai poistaminen käytöstä” sivulla 14).
- Muodosta uudelleen yhteys langattomaan reitittimeen (katso kohtaa ”Langattoman yhteyden määrittäminen” sivulla 16).
- Jokin häiriö saattaa estää langattoman yhteyden käyttämisen tai katkaista yhteyden. Siirrä tietokone lähemmäksi langatonta reititintä.

### Kiinteät yhteydet

**Jos verkkoyhteys katkeaa** — Kaapeli on irti tai vahingoittunut.

- Tarkista, että kaapeli on liitetty eikä se ole vahingoittunut.
- Verkkoliitännän toiminnan merkkivalo osoittaa yhteyden tilan:
  - Vihreä — Hyvä yhteys 10-Mb/s:n verkon ja tietokoneen välillä.
  - Keltainen — hyvä yhteys 100 Mb/s:n verkon ja tietokoneen välillä.
  - Ei pala — Tietokone ei tunnista fyysistä yhteyttä verkkoon. Jos tarvitset apua, ota yhteys verkon järjestelmänvalvojaan tai Internet-palveluntarjoajaan.



**HUOMAUTUS:** Verkkosovittimen linkin eheyden merkkivalo osoittaa ainoastaan kiinteän kaapeliyhteyden tilan. Verkon toiminnan merkkivalo ei osoita langattomien yhteyksien tilaa.

## Virtaongelmat

**Jos virran/akun merkkivalo ei pala:** Tietokone on sammutettu, horrostilassa tai se ei saa virtaa.

- Paina virtapainiketta. Tietokone jatkaa normaalia toimintaa, jos se on sammutettu tai horrostilassa.
- Asenna verkkolaitteen sovitin tietokoneen virtaliitäntään ja pistorasiaan.
- Jos virtalähde on kytketty jatkojohtoon, varmista, että jatkojohto on kytketty pistorasiaan ja siihen on kytketty virta.
- Ohita tilapäisesti myös ylijännitesuojat ja jatkojohdot, jotta voit varmistaa, että tietokone käynnistyy.
- Varmista sähköpistorasian toiminta kokeilemalla sitä esim. lampulla.
- Tarkista vaihtovirtasovittimen liitännät. Jos AC-sovittimessa on merkkivalo, varmista, että se palaa.

**Jos virran valo palaa tasaisesti tai vilkkuu valkoisena ja tietokone ei vastaa** — Tietokone on sammutettu, valmiustilassa, horrostilassa tai näyttö ei vastaa.

- Palauta tietokone normaaliin käyttötilaan painamalla jotakin näppäintä, siirtämällä liitettyä hiirtä tai sormea kosketuslevyllä tai painamalla virtapainiketta.
- Jos näyttö ei vastaa, paina virtapainiketta, kunnes tietokone sammuu, ja käynnistä se uudelleen.
- Jos ongelma toistuu, ota yhteys Delliin (lisätietoja on kohdassa ”Dellin yhteystiedot” sivulla 69).

### Jos jokin häiriö estää yhteyden tietokoneeseen:

Jokin signaali aiheuttaa häiriön, joka haittaa muita signaaleja tai estää ne. Mahdollisia häiriölähteitä ovat

- virran, näppäimistön ja hiiren jatkokaapelit
- liian monta laitetta samassa jatkojohdossa
- samaan pistorasiaan on kytketty useita jatkojohtoja.

## Muistiongelmat

### Jos näet Liian vähän muistia -ilmoituksen —

- Tallenna ja sulje avoimia olevat tiedostot ja sulje sellaiset avoimia olevat ohjelmat, jotka eivät ole käytössä. Tarkista, ratkesiko ongelma.
- Katso muistin vähimmäisvaatimukset ohjelman oppaista. Asenna tarvittaessa lisää muistia (katso *huolto-opasta* osoitteessa [support.dell.com](https://support.dell.com)).
- Aseta muistimoduulit uudelleen liitäntöihin (lisätietoja on *huolto-oppaassa* osoitteessa [support.dell.com/manuals](https://support.dell.com/manuals).)
- Jos ongelma toistuu, ota yhteys Delliin (lisätietoja on kohdassa ”Dellin yhteystiedot” sivulla 69).

### Jos kohtaat muita muistiongelmia:

- Suorita Dell Diagnostics (lisätietoja on sivulla 50 kohdassa Dell Diagnostics).
- Jos ongelma toistuu, ota yhteys Delliin (lisätietoja on kohdassa ”Dellin yhteystiedot” sivulla 69).

## Lukitukset ja ohjelmaongelmat

**Jos tietokone ei käynnisty:** Varmista, että verkkolaitteen sovitin on kiinnitetty tukevasti tietokoneeseen ja pistorasiaan.

**Jos ohjelma lakkaa toimimasta:**

sulje ohjelma:

1. Paina <Ctrl>-,<Shift>- ja <Esc>-näppäimiä samanaikaisesti.
2. Valitse **Sovellukset**.
3. Valitse ohjelma, joka ei enää vastaa.
4. Valitse **Lopeta tehtävä**.

**Jos ohjelma lakkaa vastaamasta toistuvasti:**

Katso ohjelmiston oppaita. Poista ohjelma ja asenna se tarvittaessa uudelleen.

 **HUOMAUTUS:** Ohjelma sisältää tavallisesti asennusohjeet oppaissaan tai CD-levyllä.

**Jos tietokone lakkaa vastaamasta tai näyttö muuttuu täysin siniseksi:**

 **TÄRKEÄ HUOMAUTUS:** Voit menettää tietoja, jos et pysty sammuttamaan käyttöjärjestelmää.

Jos tietokone ei reagoi mitenkään, kun painat näppäintä tai liikutat hiirtä, paina virtapainiketta vähintään 8–10 sekuntia, kunnes tietokone sammuu. Käynnistä tietokone sitten uudelleen.

## Ongelmien ratkaiseminen

### **Jos ohjelma on suunniteltu aikaisemmalle Microsoft® Windows® -käyttöjärjestelmälle:**

Suurita ohjattu ohjelman yhteensopivuuden varmistaminen. Ohjattu ohjelman yhteensopivuuden varmistaminen määrittää ohjelman, jotta se toimii ympäristössä, joka muistuttaa aiempia Microsoft Windows -käyttöjärjestelmäympäristöjä.

Voit suorittaa ohjatun ohjelman yhteensopivuuden varmistamisen seuraavasti:

1. Valitse **Käynnistä**  → **Ohjauspaneeli** → **Ohjelmat** → **Suurita aiemmillle Windows-versioille tehdyt ohjelmat**.
2. Valitse Tervetuloa-ikkunassa **Seuraava**.
3. Noudata näytön ohjeita.

### **Jos tietokoneessa ilmenee muita ohjelmistongelmia:**

- Tee heti varmuuskopiot tiedostoistasi.
- Tarkista kiintolevy CD-levyit virustorjuntaohjelmalla.

- Tallenna ja sulje kaikki avatut tiedostot tai ohjelmat ja sammuta tietokone **Käynnistä**  -valikosta.
- Tarkista ohjelman oppaat tai pyydä vianmäärittystietoja ohjelman valmistajalta:
  - Varmista, että ohjelma on yhteensopiva tietokoneesi käyttöjärjestelmän kanssa.
  - Varmista, että tietokone vastaa ohjelman vähimmäisvaatimuksia. Katso tietoja ohjelman oppaista.
  - Varmista, että ohjelma on asennettu ja määritetty oikein.
  - Tarkista, että laitteen ohjaimet eivät ole ristiriidassa ohjelman kanssa.
  - Poista ohjelma ja asenna se tarvittaessa uudelleen.

# Tukityökalujen käyttäminen

## Dell Support Center

**Dell Support Center** auttaa löytämään palvelu-, tuki- ja järjestelmäkohtaiset tiedot, joita tarvitset.

Voit käynnistää sovelluksen napsauttamalla  -kuvaketta ilmaisinalueella.

**Dell Support Center** -aloitussivulla näkyvät tietokoneen mallinumero, huoltotunnus, pikahuoltokoodi ja huollon yhteystiedot.

Lisäksi aloitussivulla on linkkejä seuraaviin:

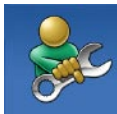

**Self Help (omatoiminen apu)**  
(Troubleshooting (vianmääritys), Security (turvallisuus), System Performance (järjestelmän suorituskyky), Network/Internet (verkko/internet), Backup/Recovery (varmuuskopiointi/palautus) ja Windows-käyttöjärjestelmä)



**Alerts (hälytykset)**  
(tietokoneitasi koskevia teknisen tuen hälytykset)



**Assistance from Dell** (Dellin tuki) (Technical Support with DellConnect™ (tekninen DellConnect™-tuki), Customer Service (asiakaspalvelu), Training and Tutorials (koulutus ja ohjeet), How-To Help with Solution Station™ (Solution Station™ -palvelun ohjeet) ja Online Scan with PC CheckUp (online-tarkistus PC CheckUp -ohjelmalla))



**About Your System (tietoja järjestelmästä)** (System Documentation (järjestelmän käyttöohjeet), Warranty Information (takuutiedot), System Information (järjestelmätiedot), Upgrades & Accessories (päivitykset ja lisävarusteet))

---

Lisätietoja **Dell Support Centeristä** ja käytettävissä olevista tukityökaluista saat napsauttamalla **Services**-välilehteä osoitteessa **support.dell.com**.

## My Dell Downloads

 **HUOMAUTUS:** My Dell Downloads ei ehkä ole saatavissa kaikilla alueilla.

Joistakin valmiiksi uuteen tietokoneeseen asennetuista ohjelmistoista ei toimiteta CD- tai DVD-varmuuskopiolevyä. Nämä ohjelmistot ovat saatavilla My Dell Downloads -palvelusta. Voit tästä sivustosta ladata saatavilla olevat ohjelmistot uudelleenasennusta varten tai luoda omat varmuuskopiolevyt.

Voit rekisteröityä My Dell Downloads -palvelun käyttäjäksi seuraavasti:

1. Siirry osoitteeseen **downloadstore.dell.com/media**.
2. Rekisteröidy palveluun ja lataa ohjelmistot näyttöön tulevien ohjeiden mukaisesti.
3. Voit asentaa ohjelmiston uudelleen tai luoda siitä varmuuskopiolevyn tulevaa käyttöä varten.



## Järjestelmäilmoitukset

Jos tietokoneessa on ongelma tai virhe, näyttöön voi tulla järjestelmäilmoitus, jonka avulla voit selvittää ongelman syyn ja tarvittavat toimenpiteet.

 **HUOMAUTUS:** Jos ilmoitusta ei ole luettelossa, katso ohjeita käyttöjärjestelmän ohjeista tai sen ohjelman ohjeista, joka oli käynnissä virheilmoituksen tullessa näyttöön. Vaihtoehtoisesti voit katsoa lisätietoja tietokoneen kiintolevyllä olevasta *Dell-tekniikkaoppaasta* ja Dellin tukisivustossa osoitteessa **support.dell.com** tai sivulta 69 kohdasta "Dellin yhteystiedot".

**Alert! Previous attempts at booting this system have failed at checkpoint [nnnn]. For help in resolving this problem, please note this checkpoint and contact Dell Technical Support** (Hälytys! Aiemmat yritykset käynnistää tämä järjestelmä ovat epäonnistuneet tarkistuspisteessä [nnnn]. Ratkaise tämä ongelma kirjaamalla tämä tarkistuspiste muistiin ja ottamalla yhteys Dellin tekniseen tukeen): Tietokoneen käynnistäminen epäonnistui kolme kertaa peräkkäin saman virheen vuoksi. Ota yhteys Delliin. Lisätietoja on sivulla 69 kohdassa "Dellin yhteystiedot").

**CMOS checksum error (CMOS-tarkistussummavirhe):** Mahdollinen emolevyn vika tai RTC-pariston varaus on alhainen. Vaihda akku (katso ohjeet *huoltokäsikirjasta* osoitteessa **support.dell.com/manuals**). Ota yhteys Delliin. Lisätietoja on sivulla 69 kohdassa "Dellin yhteystiedot").

## Tukityökalujen käyttäminen

### **Hard-disk drive failure (Kiintolevyvirhe):**

Mahdollinen kiintolevyaseman vika kiintolevyn POST-testivaiheessa. Ota yhteys Dellin. Lisätietoja on sivulla 69 kohdassa ”Dellin yhteystiedot”).

### **Hard-disk drive failure (Kiintolevyvirhe):**

Mahdollinen kiintolevyaseman vika kiintolevyn POST-käynnistystestivaiheessa. Ota yhteys Dellin. Lisätietoja on sivulla 69 kohdassa Dellin yhteystiedot).

### **CPU fan failure (Suorittimen tuuletinvika):**

Suorittimen tuulettimessa on vikaa. Vaihda suorittimen tuuletin (katso ohjeet *huoltokäsikirjasta* osoitteessa [support.dell.com/manuals](http://support.dell.com/manuals)).

### **Keyboard failure (Näppäimistövirhe):**

Näppäimistövirhe tai kaapeli löysällä.

Näppäimistön vaihto-ohjeet on mainittu *huolto-oppaassa* osoitteessa [support.dell.com/manuals](http://support.dell.com/manuals).

**No boot device available** (Käynnistyslaitetta ei ole käytettävissä): Kiintolevyllä ei ole käynnistysosiota, kiintolevyn kaapeli on löysästi kiinni tai kiintolevylaitetta ei ole käytettävissä.

- Jos kiintolevy on käynnistyslaite, varmista, että kaapelit on kytketty ja että asema on asennettu oikein ja osioitu käynnistyslaitteeksi.
- Avaa järjestelmän asetukset ja varmista, että käynnistystiedot on määritetty oikein (katso *Dell-tekniikkaopasta* kiintolevyllä tai osoitteessa [support.dell.com/manuals](http://support.dell.com/manuals)).

**No timer tick interrupt (Ei ajastimen keskeytystä):** Emolevyn piiri voi toimia väärin tai emolevyssä itsessään voi olla vika. Ota yhteys Dellin. Lisätietoja on sivulla 69 kohdassa ”Dellin yhteystiedot”).

**USB over current error (USB-virtavirhe):** Irrota USB-laite. USB-laite tarvitsee lisää virtaa, jotta se toimii oikein. Liitä USB-laite ulkoiseen virtalähteeseen. Jos laitteessa on kaksi USB-kaapelia, käytä molempia.

**CAUTION - Hard Drive SELF MONITORING SYSTEM has reported that parameter has exceeded its normal operating range. Dell recommends that you back up your data regularly. A parameter out of range may or may not indicate a potential hard drive problem:** (HUOMAUTUS – Kiintolevyn ITSEVALVONTAJÄRJESTELMÄ on raportoinut, että tietty parametri on ylittänyt normaalin toiminnallisen alueensa. Dell suosittelee tietojen varmuuskopioimista säännöllisesti. Alueen ulkopuolella oleva parametri voi olla osoitus mahdollisesta kiintolevyn ongelmasta.): S.M.A.R.T-virhe, mahdollinen kiintolevyaseman vika. Ota yhteys Delliin. Lisätietoja on sivulla 69 kohdassa ”Dellin yhteystiedot”).

## Laitteiston vianmääritys

Jos jokin laite ei löydy käyttöjärjestelmän asennuksen aikana tai se löytyy, mutta määritetään virheellisesti, voit käyttää **Laitteiston vianmääritystä** yhteensopivuusongelman ratkaisemiseen.

Laitteiston vianmääritysohjelman aloittaminen:

1. Valitse **Käynnistä**  → **Ohje ja tuki**.
2. Kirjoita hakuruutuun **Laitteiden vianmääritys** ja aloita haku painamalla <Enter>-näppäintä.
3. Valitse hakutuloksista ongelmaa parhaiten kuvaava vaihtoehto ja noudata seuraavia vianmäärityksen vaiheita.

### Dell Diagnostics

Jos tietokoneessa ilmenee ongelmia, suorita sivulla 43 kohdassa ”Lukitukset ja ohjelmaongelmat” mainitut tarkistukset sekä Dell Diagnostics, ennen kuin otat yhteyden Dellin tekniseen tukeen.

 **HUOMAUTUS:** Dell Diagnostics toimii ainoastaan Dell-tietokoneissa.

 **HUOMAUTUS:** *Drivers and Utilities* -levyä ei välttämättä toimiteta tietokoneen mukana.

Varmista, että testattava laite näkyy BIOS-apuohjelmassa ja on aktiivinen. Avaa BIOS-apuohjelma painamalla <F2>-näppäintä POST (Power On Self Test) -testin aikana.



Avaa Dell Diagnostics kiintolevyltä tai *Drivers and Utilities* -levyltä.

### Dell Diagnostics -ohjelman käynnistäminen kiintolevyltä

Dell Diagnostics sijaitsee kiintolevyllä piilotettuna olevassa Diagnostic utility -osiossa.

 **HUOMAUTUS:** Jos tietokoneen näytössä ei näy kuvaa, ota yhteys Delliin (katso lisätietoja sivulta 69 kohdasta ”Dellin yhteystiedot”).

1. Varmista, että tietokone on kytketty toimivaan virtalähteeseen.
2. Käynnistä (tai käynnistä uudelleen) tietokone.
3. Kun DELL™-logo tulee näkyviin, paina heti <F12>-näppäintä. Valitse käynnistysvalikosta **Diagnostics** ja paina <Enter>-näppäintä. Tämä saattaa käynnistää PSA (Pre-Boot System Assessment) -toiminnon tietokoneessa.

-  **HUOMAUTUS:** Jos odotat liian kauan ja käyttöjärjestelmän logo tulee näyttöön, odota, kunnes näyttöön tulee Microsoft® Windows® -työpöytä. Sammuta tietokone tämän jälkeen ja yritä uudelleen.
-  **HUOMAUTUS:** Jos näyttöön tulee ilmoitus siitä, että diagnostiikka-apuohjelman osiota ei löydy, suorita Dell Diagnostics *Drivers and Utilities* -levyltä.

*Jos PSA on käynnistetty:*

- a. PSA aloittaa testit.
- b. Jos PSA onnistuu, seuraava viesti tulee näyttöön: "No problems have been found with this system so far. Do you want to run the remaining memory tests? This will take about 30 minutes or more. Do you want to continue? (Recommended). (Tästä järjestelmästä ei ole löytynyt ongelmia vielä. Haluatko suorittaa jäljellä olevat muistitestit? Tämä kestää vähintään noin 30 minuuttia. Haluatko jatkaa? (Suositus).)"

## Tukityökalujen käyttäminen

- c. Jos havaitset muistiongelmia, paina <y>. Paina muutoin <n>. Seuraava viesti tulee näyttöön: "Booting Dell Diagnostic Utility Partition. Press any key to continue. (Dellin diagnostiikka-apuohjelman osio käynnistetään. Jatka painamalla jotain näppäintä.)"
- d. Avaa **Choose An Option** (Valitse vaihtoehto) -ikkuna painamalla mitä tahansa näppäintä.

*Jos PSA ei ole käynnistetty:*



Paina mitä tahansa painiketta, jos haluat käynnistää Dell Diagnostics -ohjelman kiintolevyn diagnostiikka-apuohjelman osiosta ja siirtyä **Choose An Option** -ikkunaan.

**4. Valitse suoritettava testi.**



**5. Jos testin aikana ilmenee ongelma, näyttöön tulee ilmoitus, jossa näkyy virhekoodi ja ongelman kuvaus. Kirjoita muistiin virhekoodi ja ongelman kuvaus ja ota yhteys Delliin (lisätietoja on kohdassa "Dellin yhteystiedot" sivulla 69).**

-  **HUOMAUTUS:** Tietokoneen huoltomerkki näkyy kunkin näytön yläosassa. Huoltomerkin avulla voit yksilöidä tietokoneesi, kun otat yhteyden Delliin.
6. Kun testit ovat valmiita, sulje testinäyttö ja palaa **Choose An Option** (Valitse vaihtoehto) -ikkunaan.
7. Sulje Dell Diagnostics ja käynnistä tietokone uudelleen valitsemalla **Exit** (Lopeta).

## Dell Diagnostics -ohjelman käynnistäminen Drivers and Utilities -levyltä

-  **HUOMAUTUS:** *Drivers and Utilities* -levy ei välttämättä toimiteta tietokoneen mukana.
-  **HUOMAUTUS:** Tietokoneessasi ei ole sisäistä modeemia. Käytä ulkoista optista asemaa tai ulkoista tallennuslaitetta toiminnoissa, joissa käytetään levyjä.
1. Aseta *Drivers and Utilities* -levy levyasemaan.
  2. Katkaise tietokoneesta virta ja käynnistä tietokone uudelleen.  
Kun DELL-logo tulee näyttöön, paina <F12>-näppäintä heti.
-  **HUOMAUTUS:** Jos odotat liian kauan ja käyttäjärjestelmän logo tulee näyttöön, odota, kunnes näyttöön tulee Microsoft® Windows® -työpöytä. Sammuta tietokone tämän jälkeen ja yritä uudelleen.

## Tukityökalujen käyttäminen

-  **HUOMAUTUS:** Seuraavat ohjeet muuttavat käynnistysjakson vain yhdeksi kerraksi. Seuraavan kerran tietokonetta käynnistettäessä se käynnistää järjestelmäasetusohjelmassa määritetyt laitteet.
3. Kun käynnistyslaiteluettelo tulee esiin, korosta **CD/DVD/CD-RW**-asema ja paina <Enter>-näppäintä.
  4. Valitse näyttöön tulevasta valikosta vaihtoehto **Boot from CD-ROM (Käynnistä CD-ROM-asemasta)** ja paina <Enter>-näppäintä.
  5. Kirjoita **1**, jolloin CD-valikko käynnistyy, ja jatka painamalla <Enter>-näppäintä.
  6. Valitse numeroidusta luettelosta **Run the 32 Bit Dell Diagnostics (Suorita 32-bittinen Dell-diagnostiikkaohjelma)** -vaihtoehto. Jos luettelossa on useita versioita, valitse tietokoneellesi sopiva versio.
  7. Valitse suoritettava testi.
  8. Jos testin aikana ilmenee ongelma, näyttöön tulee ilmoitus, jossa näkyy virhekoodi ja ongelman kuvaus. Kirjoita muistiin virhekoodi ja ongelman kuvaus ja ota yhteys Delliin (lisätietoja on kohdassa "Dellin yhteystiedot" sivulla 69).
-  **HUOMAUTUS:** Tietokoneen huoltomerkki näkyy kunkin näytön yläosassa. Huoltomerkin avulla voit yksilöidä tietokoneesi, kun otat yhteyden Delliin.
9. Kun testit ovat valmiita, sulje testinäyttö ja palaa **Choose An Option** (Valitse vaihtoehto) -ikkunaan.
  10. Voit lopettaa Dell Diagnostics -ohjelman käytön ja käynnistää tietokoneen uudelleen valitsemalla **Exit (Lopeta)**.
  11. Poista *Drivers and Utilities* -levy levyasemasta.



# Käyttöjärjestelmän palauttaminen

Voit palauttaa tietokoneen käyttöjärjestelmän jollakin seuraavista tavoista:

**△ TÄRKEÄ HUOMAUTUS:** Dell Factory Image Restore -ohjelman tai *Operating System* -levyn käyttö poistaa kaikki tietokoneen datatiedostot pysyvästi. Varmuskopioi datatiedostot mahdollisuuksien mukaan ennen näiden vaihtoehtojen käyttöä.

Asetus	Valinta
Järjestelmän palauttaminen	ensimmäisenä vaihtoehtona
Dell DataSafe Local Backup	jos Järjestelmän palauttaminen ei ratkaise ongelmaa
Järjestelmän palautusväline	jos käyttöjärjestelmähäiriö estää Järjestelmän palauttamisen ja DataSafe Local Backupin käytön jos oletuslevykuva asennetaan äskettäin asennettuun kiintolevyyn
Dell Factory Image Restore	jos haluat palauttaa tietokoneen siihen käyttötilaan, jossa se oli ostohetkellä
<i>Operating System</i> -levy	jos haluat asentaa vain käyttöjärjestelmän uudelleen tietokoneeseen

**🖋️ HUOMAUTUS:** *Operating System* -levyä ei välttämättä toimiteta tietokoneen mukana.

### Järjestelmän palauttaminen

Windows-käyttöjärjestelmissä on järjestelmän palautustoiminto, jonka avulla tietokone voidaan palauttaa aikaisempaan toimintatilaan (niin, että se ei vaikuta datatiedostoihin), jos laitteistoon, ohjelmistoon tai muihin järjestelmäasetuksiin tehdyt muutokset ovat siirtäneet tietokoneen ei-toivottuun toimintatilaan. Kaikki järjestelmän palautustoiminnon tekemät muutokset ovat täysin peruutettavissa.

-  **TÄRKEÄ HUOMAUTUS:** Tee säännöllisesti varmistukset datatiedostoista. Järjestelmän palauttamistoiminto ei tarkkaile datatiedostoja eikä palauta niitä.

### Järjestelmän palautuksen aloittaminen

1. Valitse **Käynnistä** .
2. Kirjoita hakuruutuun **Järjestelmän palauttaminen** ja paina <Enter>-näppäintä.

-  **HUOMAUTUS:** Käyttäjätilien valvonta-ikkuna voi tulla näyttöön. Jos olet tietokoneen järjestelmänvalvoja, valitse **Jatka**. Ota muussa tapauksessa yhteyttä järjestelmänvalvojaan, jotta voit jatkaa ohjelman käyttöä.

3. Valitse **Seuraava** ja noudata muita näytön kehoitteita.

Jos järjestelmän palautustoiminto ei ratkaissut ongelmaa, voit kumota viimeisimmän järjestelmän palautuksen.

### Viimeisimmän järjestelmän palautuksen kumoaminen

-  **HUOMAUTUS:** Tallenna ja sulje kaikki auki olevat tiedostot ja sulje kaikki auki olevat ohjelmat, ennen kuin kumoat viimeisimmän järjestelmän palautuksen. Älä muuta, avaa tai poista mitään tiedostoja tai ohjelmia, ennen kuin järjestelmä on palautettu.

1. Valitse **Käynnistä** .
2. Kirjoita hakuruutuun **Järjestelmän palauttaminen** ja paina <Enter>-näppäintä.
3. Valitse **Peruuta viimeisin palauttaminen**, valitse **Seuraava** ja toimi näytön ohjeiden mukaan.

## Dell DataSafe Local Backup

 **TÄRKEÄ HUOMAUTUS:** Dell DataSafe Local Backup poistaa tietokoneen saamisen jälkeen asennetut ohjelmat ja ohjaimet pysyvästi. Valmistele varmuuskopiolevyt sovelluksista, jotka on asennettava tietokoneeseen, ennen kuin käytät Dell DataSafe Local Backup -ohjelmaa. Käytä Dell DataSafe Local Backup -ohjelmaa vain, jos järjestelmän palauttamistoiminto ei ratkaissut käyttöjärjestelmäongelmaa.

 **TÄRKEÄ HUOMAUTUS:** Vaikka Dell Datasafe Local Backup on suunniteltu säilyttämään datatiedostot tietokoneessa, on suositeltavaa varmuuskopioida datatiedostot ennen Dell DataSafe Local Backupin käyttöä.

 **HUOMAUTUS:** Dell DataSafe Local Backup ei ehkä ole saatavissa kaikilla alueilla.

 **HUOMAUTUS:** Jos Dell DataSafe Local Backup ei ole saatavilla tietokoneeseen, käytä Dell Factory Image Restore -ohjelmaa (lisätietoja on kohdassa "Dell Factory Image Restore" sivulla 60) käyttöjärjestelmän palauttamiseen.

Voit käyttää Dell DataSafe Local Backupia palauttaaksesi kiintolevyn toimintatilaan, jossa se oli tietokoneen ostohetkellä, poistamatta datatiedostoja.

Dell DataSafe Local Backupin avulla voit:

- varmuuskopioida ja palauttaa tietokoneen aikaisempaan käyttötilaan
- luoda järjestelmän palautusvälineen

### Dell DataSafe Local Backup Basic

Voit palauttaa oletuslevy kuvan datatiedostoja poistamatta seuraavasti:

1. Sammuta tietokone.
2. Irrota kaikki tietokoneeseen liitetyt laitteet (USB-asema, tulostin jne.) ja poista kaikki äskettäin lisätyt sisäiset laitteet.
3. Käynnistä tietokone.

 **HUOMAUTUS:** Älä irrota verkkolaitetta.

4. Kun näyttöön tulee DELL™-logo, siirry **Advanced Boot Options (Käynnistyksen lisäasetukset)** -ikkunaan painamalla <F8>-näppäintä useita kertoja.

## Käyttäjärjestelmän palauttaminen

 **HUOMAUTUS:** Jos odotat liian kauan ja käyttäjärjestelmän logo tulee näyttöön, odota, kunnes näyttöön tulee Microsoft® Windows® -työpöytä. Sammuta tietokone tämän jälkeen ja yritä uudelleen.

5. Valitse **Repair Your Computer (Korjaa tietokone)**.

6. Valitse **Dell Factory Image Recovery and DataSafe Options** (Dell Factory Image Recovery- ja DataSafe-asetukset) ja seuraa näyttöön tulevia ohjeita.

 **HUOMAUTUS:** palautus voi kestää tunnin tai kauemmin palautettavien tietojen koon mukaan.

 **HUOMAUTUS:** Lisätietoja on tietämyskannan artikkelissa 353560 osoitteessa **support.dell.com**.

## Päivittäminen Dell DataSafe Local Backup Professionaliin

 **HUOMAUTUS:** Dell DataSafe Local Backup Professional on saatettu asentaa tietokoneeseen, jos olet tilannut sen osana tietokonetta.

Dell DataSafe Local Backup Professional sisältää lisäominaisuuksia, joiden avulla voit:

- varmuuskopioida ja palauttaa tietokoneen tiedostotyyppien perusteella
- varmuuskopioida tiedostot paikalliseen tallennuslaitteeseen
- ajoittaa automaattiset varmuuskopioinnit

Voit päivittää Dell DataSafe Local Backup Professionaliin seuraavasti:

1. Kaksoisnapsauta ilmaisinalueen Dell DataSafe Local Backup -kuvaketta .
2. Valitse **UPGRADE NOW!**
3. Saata päivitys päätökseen näytön ohjeiden mukaisesti.

## Järjestelmän palautusväline

 **TÄRKEÄ HUOMAUTUS:** Vaikka järjestelmän palautusväline suunniteltu säilyttämään datatiedostot tietokoneessa, on suositeltavaa varmuuskopioida datatiedostot ennen järjestelmän palautusvälineen käyttämistä.

Voit käyttää Dell DataSafe Local Backupilla luotua järjestelmän palautusvälinettä palauttaaksesi kiintolevyn käyttötilaan, jossa se oli tietokoneen ostohetkellä, poistamatta datatiedostoja.

Käytä järjestelmän palautusvälinettä seuraavissa tilanteissa:

- Käyttöjärjestelmähäiriö estää tietokoneeseen asennettujen palautusvaihtoehtojen käytön.
- Kiintolevyvika estää tietojen palauttamisen.

Voit palauttaa tietokoneen oletuslevy kuvan järjestelmän palautusvälinettä käyttämällä:

1. Aseta järjestelmän palautukseen käytettävä levy tai USB-muistitikku tietokoneeseen ja käynnistä tietokone uudelleen.
2. Kun DELL™-logo tulee näkyviin, paina heti <F12>-näppäintä.

 **HUOMAUTUS:** Jos odotat liian kauan ja käyttöjärjestelmän logo tulee näyttöön, odota, kunnes näyttöön tulee Microsoft® Windows® -työpöytä. Sammuta tietokone tämän jälkeen ja yritä uudelleen.

3. Valitse asianmukainen käynnistyslaite luettelosta ja paina <Enter>.
4. Saata palautusprosessi päätökseen näytön ohjeiden mukaisesti.

# Dell Factory Image Restore

 **TÄRKEÄ HUOMAUTUS:** Dell Factory Image Restore -ohjelman käyttö poistaa pysyvästi kaiken kiintolevyllä olevan tiedon ja poistaa kaikki ohjelmat ja ajurit, jotka on asennettu tietokoneen saamisen jälkeen. Varmuuskopioi tiedot mahdollisuuksien mukaan ennen tämän valinnan käyttöä. Käytä Dell Factory Image Restore -ohjelmaa vain, jos järjestelmän palauttamistoiminto ei ratkaissut käyttöjärjestelmäongelmaa.

 **HUOMAUTUS:** Dell Factory Image Restore ei välttämättä ole saatavilla kaikissa maissa tai kaikissa tietokoneissa.

 **HUOMAUTUS:** Jos Dell Factory Image Restore ei ole saatavilla tietokoneeseen, käytä Dell DataSafe Local Backup -ohjelmaa (lisätietoja on kohdassa "Dell DataSafe Local Backup" sivulla 57) käyttöjärjestelmän palauttamiseen.

Käytä Dell Factory Image Restore -ohjelmaa vain viimeisenä käyttöjärjestelmän palautuskeinona. Tämä vaihtoehto palauttaa kiintolevyn toimintatilaan, jossa se oli tietokoneen ostohetkellä. Kaikki tietokoneen hankinnan jälkeen lisätyt ohjelmat tai tiedostot, myös datatiedostot, poistetaan pysyvästi kiintolevyttä. Datatiedostot sisältävät esimerkiksi asiakirjoja, taulukkoja, sähköpostiviestejä, digitaalivalokuvia ja musiikkitiedostoja. Varmuuskopioi kaikki tiedot mahdollisuuksien mukaan ennen Dell Factory Image Restore -ohjelman käyttöä.

## Dell Factory Image Restore -ohjelman käynnistys

1. Käynnistä tietokone.
2. Kun näyttöön tulee DELL™-logo, siirry **Advanced Boot Options (Käynnistykseen lisäasetukset)** -ikkunaan painamalla <F8>-näppäintä useita kertoja.

 **HUOMAUTUS:** Jos odotat liian kauan ja käyttöjärjestelmän logo tulee näyttöön, odota, kunnes näyttöön tulee Microsoft® Windows® -työpöytä. Sammuta tietokone tämän jälkeen ja yritä uudelleen.

3. valitse **Repair Your Computer (Korjaa tietokone)**.

Näyttöön tulee **System Recovery Options (Järjestelmän palautusasetukset)** -ikkuna.

4. Valitse näppäimistöasettelu ja valitse **Next (Seuraava)**.

5. Voit siirtyä palautusvalintoihin, kun kirjaudut tietokoneeseen paikallisena käyttäjänä. Siirry komentokehotteeseen kirjoittamalla **User Name (Käyttäjänimi)** -kenttään `administrator` ja napsauttamalla sitten **OK**-painiketta.

6. Valitse **Dell Factory Image Restore**. Näyttöön tulee **Dell Factory Image Restore** -ohjelman tervetulonäyttö.

 **HUOMAUTUS:** Kokoonpanon mukaan on ehkä valittava ensin **Dell Factory Tools** ja sitten **Dell Factory Image Restore**.

7. Valitse **Next (Seuraava)**. Näyttöön tulee **Confirm Data Deletion (Vahvista tietojen poisto)** -näyttö.

 **HUOMAUTUS:** Jos et halua jatkaa Dell Factory Image Restoren käyttöä, valitse **Cancel (Peruuta)**.

8. Vahvista valitsemalla valintaruutu, että haluat jatkaa kiintolevyn alustusta ja järjestelmäohjelmiston palautusta oletustilaan. Valitse sitten **Seuraava**. Palauttamistoiminto käynnistyy, ja sen suorittaminen kestää noin viisi minuuttia. Näkyviin tulee ilmoitus, kun käyttäjärjestelmä ja tehtaalla asennetut sovellukset on palautettu alkuperäiseen tilaansa.

9. Käynnistä tietokone uudelleen valitsemalla **Valmis**.

## Ohjeiden saaminen

Jos tietokoneessasi on ongelmia, voit tehdä ongelmanmäärittelyn seuraavien ohjeiden mukaisesti:

1. Sivun 39 kohdassa "Ongelmien ratkaiseminen" on lisätietoja tietokoneen ongelmista.
2. Lisätietoja vianmäärittämisestä on *Dell-tekniikkaoppaassa* kiintolevyllä ja osoitteessa **support.dell.com/manuals**.
3. Lisätietoja Dell Diagnosticsin käyttämisestä on sivulla 50 kohdassa "Dell Diagnostics".
4. Täytä sivulla 68 oleva "diagnoosiin tarkistuslista".
5. Asennus- ja vianmäärittämisohjeissa auttavat Dellin monipuoliset online-tukipalvelut (**support.dell.com**). Sivulla 62 olevassa "Online-palvelut -kohdassa" on laajempi luettelo Dellin tukivaihtoehdoista.
6. Jos ongelma ei ratkea edellä olevilla ohjeilla, katso kohtaa "Ennen kuin soitat" sivulla 67.

 **HUOMAUTUS:** Soita Dell-tukipalveluun niin, että voit olla tietokoneen äärellä, jotta tekninen tukihenkilöstö voi auttaa sinua tarvittavissa toiminnoissa.

 **HUOMAUTUS:** Dellin pikahuoltokoodijärjestelmä ei välttämättä ole käytössä kaikissa maissa.

Anna pikahuoltokoodisi Dellin automatisoidun puhelinjärjestelmän sitä pyytäessä, jolloin puhelusi ohjautuu suoraan asianmukaiselle tukihenkilöstölle. Jos sinulla ei ole pikahuoltokoodia, avaa **Dell Accessories (Dell-lisävarusteet)** -kansio, kaksoisnapsauta **Express Service Code (Pikahuoltokoodi)** -kuvaketta ja noudata annettuja ohjeita.

 **HUOMAUTUS:** Kaikkia seuraavia palveluita ei ole saatavana Yhdysvaltojen mantereiden ulkopuolella. Kysy paikalliselta Dell-edustajalta palveluiden saatavuudesta.



## Tekninen tuki ja asiakaspalvelu

Dellin tukipalvelu on käytettävissäsi, ja se vastaa Dell-laitteistoja koskeviin kysymyksiisi. Tukihenkilöstö antaa sinulle nopeat ja tarkat vastaukset tietokonepohjaisten diagnostiikkaohjelmien avulla.

Jos aiot ottaa yhteyden Dellin tukipalveluun, katso kohtaa ”Ennen kuin soitat” sivulla 67 ja tarkista alueesi yhteystiedot tai siirry osoitteeseen **[support.dell.com](http://support.dell.com)**.

## DellConnect

DellConnect™ on helppokäyttöinen verkkotyökalu, jonka avulla Dellin asiakaspalvelija tai tekninen tukihenkilö voi ottaa yhteyden tietokoneeseesi laajakaistayhteyden avulla, tehdä ongelmanmäärittelyn ja korjata ongelman valvontasi alaisena. Lisätietoja saat siirtymällä osoitteeseen **[www.dell.com/dellconnect](http://www.dell.com/dellconnect)**.

### Online-palvelut

Lisätietoja Dellin tuotteista ja palveluista on seuraavilla verkkosivuilla:

- [www.dell.com](http://www.dell.com)
- [www.dell.com/ap](http://www.dell.com/ap) (Aasia/Tyynenmeren maat)
- [www.dell.com/jp](http://www.dell.com/jp) (Japani)
- [www.euro.dell.com](http://www.euro.dell.com) (Eurooppa)
- [www.dell.com/la](http://www.dell.com/la) (Latinalaisen Amerikan maat)
- [www.dell.ca](http://www.dell.ca) (Kanada)

Dellin tukipalveluja voi käyttää seuraavien verkkosivujen ja sähköpostiosoitteiden avulla:

### Dell-tuen verkkosivustot

- [support.dell.com](http://support.dell.com)
- [support.jp.dell.com](http://support.jp.dell.com) (vain Japani)
- [support.euro.dell.com](http://support.euro.dell.com) (vain Eurooppa)
- [supportapj.dell.com](http://supportapj.dell.com) (Aasia ja Tyynenmeren maat)

### Dell-tuen sähköpostiosoitteet

- [mobile\\_support@us.dell.com](mailto:mobile_support@us.dell.com)
- [support@us.dell.com](mailto:support@us.dell.com)
- [la-techsupport@dell.com](mailto:la-techsupport@dell.com) (Latinalaisen Amerikan maat)
- [apsupport@dell.com](mailto:apsupport@dell.com) (Aasia/Tyynenmeren maat)

### Dellin markkinoinnin ja myynnin sähköpostiosoitteet

- [apmarketing@dell.com](mailto:apmarketing@dell.com) (Aasia/Tyynenmeren maat)
- [sales\\_canada@dell.com](mailto:sales_canada@dell.com) (vain Kanada)

### Nimetön tiedonsiirtoprotokolla (FTP)

- [ftp.dell.com](http://ftp.dell.com)
- Kirjautu käyttäjätunnuksella `anonymous` ja anna salasanaksi sähköpostiosoitteesi.

## Automatisoitu tilauksen tila -palvelu

Voit tarkistaa Dell-tuotetilauksesi tilan osoitteessa **support.dell.com** tai soittamalla automaattiseen tilauksen tilapalveluun. Sinulta pyydetään tilauksen etsimiseen ja siitä raportointiin tarvittavat tiedot.

Jos tilauksessasi ilmenee ongelmia, esim. puuttuvia osia, vääriä osia tai väärä lasku, ota yhteyttä Dellin asiakaspalveluun. Pidä lasku tai pakkaustodistus käsillä puhelun aikana.

Lisätietoja alueesi puhelinnumerosta on sivulla 69 kohdassa "Dellin yhteystiedot".

## Tuotetiedot

Jos haluat lisätietoja muista Dellin tuotteista tai haluat tilata tuotteita, siirry osoitteeseen **www.dell.com**. Katso oman alueesi tai myyjän yhteystiedot sivulta 69 kohdasta "Dellin yhteystiedot".

## Kohteiden palauttaminen takuukorjattavaksi tai korvausta varten

Valmistele palautettavat tuotteet seuraavasti, on kyseessä sitten tuotteen korjaaminen tai korvaaminen:

 **HUOMAUTUS:** Ennen kuin palautat tuotteen Dellille, varmista, että olet varmuuskopioinut kaikki tuotteen tiedot kiintolevylle ja muille tallennuslaitteille. Poista kaikki luottamukselliset ja henkilökohtaiset tiedot sekä siirrettävät levyt, kuten CD-levyt ja mediakortit. Dell ei vastaa palautetun laitteen mukana toimitetuista luottamuksellisista tai henkilökohtaisista tiedoista; tietojen menettämisestä tai vioittumisesta eikä vioittuneista tai menetetyistä tallennusvälineistä.

1. Pyydä Delliltä materiaalin palautusnumero ja kirjoita se selvästi ja näkyvästi laatikon ulkopuolelle. Lisätietoja alueesi puhelinnumerosta on sivulla 69 kohdassa "Dellin yhteystiedot".

2. Lähetä pakkauksen mukana kopio laskusta ja palautuksen syyn kertova kirje.
3. Liitä mukaan diagnostiikan tarkistuslista (katso kohtaa "Diagnostiikan tarkistuslista" sivulla 68), jossa mainitset suorittamasi testit ja Dell Diagnosticsin mahdollisesti näyttämät virheilmoitukset (katso kohtaa "Dell Diagnostics" sivulla 50).

4. Jos haluat saada korvauksen palautettavasta tuotteesta, lähetä pakkauksessa kaikki palautettavaan tuotteeseen liittyvät lisävarusteet (esimerkiksi virtajohtot, ohjelmistot, oppaat jne).
5. Palauta laite alkuperäisessä (tai sitä vastaavassa) pakkauksessa.

 **HUOMAUTUS:** Lähettäjä maksaa lähetyskulut. Sinä olet vastuussa palautettavan tuotteen vakuuttamisesta sekä mahdollisesta häviämisestä toimituksen aikana. Postiennakolla lähetettyjä paketteja ei lunasteta.

 **HUOMAUTUS:** Jos pakkaus ei ole yllä olevien vaatimusten mukainen, sitä ei hyväksytä Dellin vastaanottolaiturilla ja se palautetaan sinulle.

## Ennen kuin soitat

**HUOMAUTUS:** Varaa pikahuoltokoodisi käden ulottuville, ennen kuin soitat. Tämän koodin avulla Dellin automaattinen tukipuhelinpalvelu pystyy ohjaamaan puhelusi oikein. Sinulta kysytään ehkä myös huoltotunnusta.

### Huoltotunnuksen etsiminen

Tietokoneen huoltotunnus on tietokoneen pohjassa olevassa tarrassa.

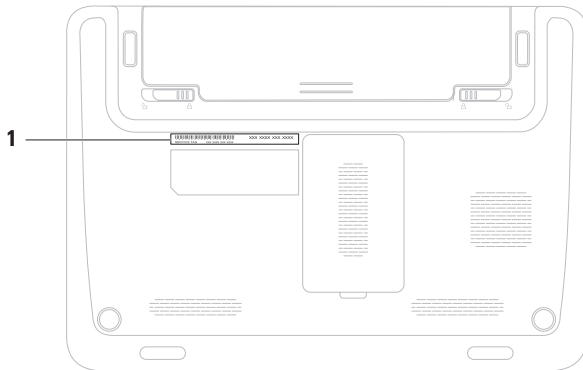

1 huoltomerkki

## Ohjeiden saaminen

Muista täyttää seuraava diagnostiikan tarkistuslista. Jos mahdollista, käynnistä tietokone ennen Dellille soittamista ja soita tietokoneen vieressä tai lähellä olevasta puhelimesta. Tukipalvelu voi pyytää sinua antamaan näppäimistökomentoja, välittämään yksityiskohtaisia tietoja toimintojen aikana tai suorittamaan muita vianmääritystoimenpiteitä tietokoneella. Varmista, että tietokoneen mukana toimitetut asiakirjat ovat käden ulottuvilla.

## Diagnostiikan tarkistuslista

- Nimi:
- Päivämäärä:
- Osoite:
- Puhelinnumero:
- Huoltomerkki (tietokoneen takana tai pohjassa oleva viivakoodi):
- Pikahuoltokoodi:
- Materiaalin palautusnumero (jos sellainen on saatu Dellin tukihenkilöstöltä):
- Käyttöjärjestelmä ja sen versio:
- Laitteet:
- Laajennuskortit:
- Onko tietokone liitetty verkkoon? Kyllä/Ei
- Verkko, sen versio ja verkkokortti:
- Ohjelmat ja niiden versiot:

Määritä järjestelmän käynnistystiedostojen sisältö käyttöjärjestelmän ohjeista. Jos tietokone on kytketty tulostimeen, tulosta kaikki nämä tiedostot. Kopioi muussa tapauksessa tiedostojen sisältö paperille ennen Dellille soittamista.

- Virheilmoitus, äänimerkkikoodi tai diagnostiikkakoodi:
- Ongelman kuvaus ja suoritettut vianmäärittöimenpiteet:

## Dellin yhteystiedot

Yhdysvalloissa voit soittaa numeroon 800-WWW-DELL (800-999-3355).

 **HUOMAUTUS:** Jos käytössäsi ei ole Internet-yhteyttä, käytä ostolaskussa, lähetysluettelossa, laskussa tai Dellin tuoteluettelossa olevia yhteystietoja.

Dellillä on useita verkko- ja puhelinpohjaisia tuki- ja palveluvaihtoehtoja. Palveluiden saatavuus vaihtelee maittain ja tuotteittain, ja jotkin palvelut eivät välttämättä ole saatavissa alueellasi.

Jos yhteydenottosi koskee myyntiä, teknistä tukea tai asiakaspalveluasioita:

1. Siirry osoitteeseen [www.dell.com/contactdell](http://www.dell.com/contactdell).
2. Valitse maa tai alue.
3. Valitse tarpeitasi vastaava palvelu- tai tukilinkki.
4. Valitse itsellesi sopiva tapa ottaa yhteys Delliin.

## Lisätiedot ja -resurssit

### Jos:

asennat käyttöjärjestelmän uudelleen

suoritat tietokoneen diagnostiikkaohjelman

asennat järjestelmäohjelmiston uudelleen

haluat lisätietoja Microsoft® Windows®  
-käyttöjärjestelmästä ja sen ominaisuuksista

päivität tai lisäät osia, kuten uuden  
kiintolevyaseman

asennat uudelleen tai vaihdat kuluneen tai  
viallisen osan

### Lisätietoja:

”Järjestelmän palautusväline” sivulla 59

”Dell Diagnostics” sivulla 50

”My Dell Downloads” sivulla 46

**support.dell.com**

*huolto-opas* osoitteessa

**support.dell.com/manuals**



**HUOMAUTUS:** Joissakin maissa tietokoneen avaaminen ja osien vaihtaminen voi mitätöidä takuun. Tarkista takuu- ja palautuskäytännöt, ennen kuin käsittelet tietokoneen sisäosia.



**Jos:**

haluat lisätietoja tietokoneen turvallisuudesta  
haluat lukea takuutiedot, ehdot (vain Yhdysvallat), turvallisuusohjeet, säädöstiedot, ergonomiatiedot ja käyttöoikeussopimuksen

haluat löytää huoltomerkin/pikapalvelukoodin (tarvitset huoltomerkin tietokoneen tunnistamiseksi, kun käytät tukea osoitteessa **support.dell.com** tai otat yhteyden tekniseen tukeen)

tarvitset ohjaimia ja ladattavia tiedostoja tai readme-tiedostoja

tarvitset teknistä tukea ja tuotetukea

haluat tarkistaa uusien tilausten tilan

haluat ratkaisuja ja vastauksia yleisimpiin kysymyksiin

haluat uusimpia tietoja tietokoneen teknisistä muutoksista tai teknistä, teknikoille tai kokeneille käyttäjille tarkoitettua viitemateriaalia.

**Lisätietoja:**

tietokoneen mukana toimitetut turvallisuus- ja säädöstiedot. Katso myös Regulatory Compliance -sivua osoitteessa **www.dell.com/regulatory\_compliance**

tietokoneen alapuoli

**Dell Support Center.** Käynnistä **Dell Support Center** napsauttamalla ilmaisinalueen  -kuvaketta.

**support.dell.com**

# Tekniset tiedot

Tässä osassa on tietoja, joita voit tarvita määrittäessäsi tai päivittäessäsi tietokonetta tai sen ohjaimia.

 **HUOMAUTUS:** Tuotteet saattavat vaihdella alueen mukaan. Saat lisätietoja tietokoneen kokoonpanosta valitsemalla **Käynnistä**  → **Ohje ja tuki** ja valitsemalla tietokoneen tietojen näyttämisen.

## Tietokoneen malli

---

Dell™ Inspiron™ 1120

## Järjestelmän piirisarja

---

Inspiron 1120

RS880M + SB820M

## Processor Type (Suoritintyyppi)

---

Inspiron 1120

AMD™ Athlon™ II Neo

## Muisti

---

Muistimoduulin liitin

kaksi käyttäjän käytössä olevaa SODIMM-liitintä

Muistimoduulin kapasiteetit

1 Gt, 2 Gt ja 4 Gt

Muistityyppi

1 333 MHz:n (käyttää 800 MHz:iä) DDR3

**Muisti**

Vähimmäismuisti 2 Gt

Enimmäismuisti 8 Gt

 **HUOMAUTUS:** Lisätietoja muistin päivittämisestä on *huolto-oppaassa* osoitteessa [support.dell.com/manuals](http://support.dell.com/manuals).

**Liitännät**

Ääni yksi mikrofoniiliitäntä, yksi stereokuuloke-/kaiutinliitäntä ja yksi digitaalinen mikrofoni

Mini-kortti yksi puolikokoinen Mini-Card- ja yksi täysikokoinen Mini-Card-paikka

Verkkosovitin yksi RJ45-liitäntä

**Liitännät**

USB kolme 4-nastaista USB 2.0 -yhteensopivaa liitintä

HDMI yksi 19-nastainen liitin

VGA-liitin yksi 15-nastainen liitin

Antennin tuloliitäntä yksi MCX-liitin (tuetuissa malleissa)

SIM-kortti yksi SIM/USIM-paikka (valinnainen)

Muistikortinlukija yksi 7-in-1-paikka

### Muistikortinlukija

---

Tuetut kortit	Secure Digital (SD) -muistikortti Secure Digital High Capacity (SDHC) Memory Stick Memory Stick PRO MultiMedia Card (MMC) MMC+ xD-Picture-kortti
---------------	--

### Tiedonsiirto

---

Verkkosovitin	10/100 Ethernet LAN emolevyllä
Langaton	WLAN Wi-Fi a/b/g/n; WWAN/GPS (valinnainen), Bluetooth® 3.0 (valinnainen)

### Ääni

---

Ääniohjain	ALC259-GR
Kaiutin	2 x 1,5 watin kaiuttimet
Äänenvoimakkuuden säätö	ohjelmavalikot ja mediapainikkeet

### Näytönohjain

---

Näytönohjainkortti	
Inspiron 1120	ATI, integroitu RS880M
Näyttömuisti	
Inspiron 1120	enintään 3 067 Mt + 128 Mt (sivuportin muisti) jaettava muistia

**Kamera**

Tyyppi	1,3 megapikseliä
Näyttötarkkuus	1 280 x 1 024 (enintään)

**Näyttö**

Tyyppi	11,6 tuuman HD WLED TrueLife
Mitat	
Korkeus	144 mm (5,7 tuumaa)
Leveys	256,12 mm (10,1 tuumaa)
Halkaisija	293,83 mm (11,6 tuumaa)
Enimmäistarkkuus	1 366 x 768 ja 262 000 väriä
Virkistystaajuus	60 Hz
Käyttökulma	0° (suljettu) - 130°
Vaakasuuntainen katselukulma	±40° min

**Näyttö**

Pystysuuntainen katselukulma	+15°/–30° min
Pikselitiheys	0,1875 x 0,1875 mm
Ohjaimet	kirkkautta voidaan säätää näppäimistön pikakomennoilla (katso lisätietoja <i>Dell- tekniikkaoppaasta.</i> )

**Näppäimistö**

Näppäimien lukumäärä	86 (USA ja Kanada), 87 (Eurooppa ja Brasilia), 90 (Japani)
-------------------------	--

### Kosketuslevy

---

X/Y-asennon tarkkuus (grafiikkataulutila)	240 cpi
Koko	
Leveys	74 mm:n tunnistinaktiivinen alue
Korkeus	34 mm (1,34 tuumaa), suorakaide

### Akku

---

6 kennon "älykäs" litiumioni	
Korkeus	21,71 mm (0,85 tuumaa)
Leveys	207 mm (8,15 tuumaa)
Pituus	51,83 mm (2,04 tuumaa)
Paino	0,32 kg (0,71 paunaa)

### Akku

---

9 kennon "älykäs" litiumioni (valinnainen)	
Korkeus	22,03 mm (0,87 tuumaa)
Leveys	210 mm (8,27 tuumaa)
Pituus	74,83 mm (2,95 tuumaa)
Paino	0,51 kg (1,13 paunaa)
Jännite	11,1 VDC
Latausaika (suunnilleen):	4 tuntia (tietokoneen virta katkaistuna)
Käyttöaika	akun käyttöaika vaihtelee käyttöolosuhteiden mukaan.
Nappiparisto	CR-2032

## Verkkolaite

 **HUOMAUTUS:** Käytä ainoastaan tietokoneesi kanssa käytettäväksi määritettyjä muuntajia. Katso tietokoneen mukana toimitettuja turvallisuustietoja.

Tulojännite 100-240 VAC

Tulovirta 1,5 A

Tulotaajuus 50-60 Hz

Lähtövirta 65 W

Lähtövirta 3,34 A

Nimellislähtöjännite 19,5 VDC

Lämpötila-alue:

Käyttö 0 - 40 °C  
(32 - 104 °F)

Säilytys -40 - 70 °C  
(-40 - 158 °F)

## Fyysiset ominaisuudet

Korkeus 24,2 - 35 mm  
(edestä taakse) (0,95 - 1,38 tuumaa)

Leveys 292 mm (11,49 tuumaa)

Pituus 205 mm (8,07 tuumaa)

Paino (6-kennoisen akun kanssa) määritettävissä kevyemmäksi kuin 1,55 kg (3,42 paunaa)

### Tietokoneympäristö

---

Lämpötila-alue:

Käyttö 0 - 35°C  
(32 - 95 °F)

Säilytys -40 - 65 °C  
(-40 - 149 °F)

Suhteellinen kosteus (maksimi):

Käyttö 10–90 %  
(tiivistymätön)

Säilytys 5–95 %  
(tiivistymätön)

Maksimivärähtely (käytettäessä  
satunnaista värähtelykirjoa, joka simuloi  
käyttöympäristöä):

Käyttö 0,66 GRMS

Ei toiminnassa 1,30 GRMS

### Tietokoneympäristö

---

Enimmäisiskunkestävyys (käytössä —  
mitattu Dell Diagnosticsin ollessa käytössä  
kiintolevyssä ja käytettäessä 2 ms:n  
puolisinpulssia;  
ei käytössä — mitattu kiintolevyn ollessa  
kuljetustilassa ja käytettäessä 2 ms:n  
puolisinpulssia):

Käyttö 110 G

Ei toiminnassa 160 G

Korkeus (maksimi):

Käyttö -15,2 - 3 048 m

Säilytys -15,2 - 10 668 m  
(50 - 35 000 jalkaa)

Ilman mukana G2 tai alempi ISA-  
kulkevien S71.04-1985-standardin  
epäpuhtauksien mukaan  
taso



# Liite

## Macrovision-tuotteita koskevat huomautukset

Tämä tuote sisältää tekijänoikeuksien suojaustekniikkaa, joka on Macrovision Corporationin ja muiden oikeudenhaltijoiden omistamien immateriaalioikeuksien ja tiettyjen yhdysvaltaisten patenttien alainen. Tämän tekijänoikeuksien suojaustekniikan käyttö vaatii luvan Macrovision Corporationilta ja on tarkoitettu vain kotikäyttöön ja muuhun rajoitettuun käyttöön, ellei Macrovision Corporation ole antanut erillistä lupaa. Käänteinen suunnittelu tai purkaminen lähdekoodiksi on kielletty.

## **NOM-tiedot eli Official Mexican Standard (vain Meksiko)**

Seuraavat tiedot toimitetaan tässä asiakirjassa kuvatuissa laitteissa NOM (Official Mexican Standard) -säädöksen mukaan:

### **Maahantuoja:**

Dell México S.A. de C.V.

Paseo de la Reforma 2620 – Flat 11°

Col. Lomas Altas

11950 México, D.F.

### **Säännönmukainen**

<b>mallinumero</b>	<b>Jännite</b>	<b>Taajuus</b>	<b>Virrankulutus</b>	<b>Lähtöjännite</b>	<b>Teho</b>
P07T	100-240 VAC	50-60 Hz	1,50 A	19,50 VDC	3,34 A

Perehdy tietokoneen mukana toimitettuihin turvaohjeisiin.

Lisää turvallisuusohjeita on Regulatory Compliance -sivulla osoitteessa [www.dell.com/regulatory\\_compliance](http://www.dell.com/regulatory_compliance).

# Hakemisto

## A

- asennus, ennen kuin aloitat **5**
- asiakaspalvelu **63**

## C

- CD-levyt, toistaminen ja luominen **36**

## D

- DataSafe Local Backup **57**
- DellConnect **63**
- Dell Factory Image Restore **60**
- Dell Support Center **45**
- diagnostiikan tarkistuslista **68**
- DVD-levyt, toistaminen ja luominen **36**

## F

- FTP-kirjautuminen, nimetön **64**

## I

- ilmavirta, salliminen **5**
- Internet-yhteys **16**
- ISP
  - Internet-palveluntarjoaja **16**

## J

- järjestelmäilmoitukset **47**
- Järjestelmän palauttaminen **55**
- jatkojohdot, käyttäminen **6**

## K

- kiinteä verkko
  - verkkokaapeli, liittäminen **7**

## L

- laitteiston vianmääritys **49**

## Hakemisto

laitteisto-ongelmat

  diagnostiikka **49**

langaton verkkoyhteys **40**

lisätiedot **70**

## M

muistiongelmat

  ratkaiseminen **42**

## O

ohjaimet ja ladattavat tiedostot **71**

ohje

  avun ja tuen hankkiminen **62**

ohjelmiston ominaisuudet **36**

ohjelmisto-ongelmat **43**

ongelmat, ratkaiseminen **39**

ongelmien ratkaiseminen **39**

## R

resurssit, lisää **70**

## S

sähköpostiosoitteet

  tekninen tuki **64**

soittaminen Dellille **67**

## T

takuupalautukset **66**

tekniset tiedot **72**

tietokone, asentaminen **5**

tietokoneen kapasiteetti **36**

tuen sähköpostiosoitteet **64**

tukisivustot

  maailmanlaajuinen **64**

tuotteet

tiedot ja hankkiminen **65**

tuotteiden toimittaminen

palautukseen tai korjattavaksi **66**

tuuletus, varmistaminen **5**

## V

varmuuskopiointi ja palautus **57**

verkkoyhteys

korjaaminen **40**

viat, välttäminen **5**

virtaongelmat, ratkaiseminen **41**

## W

Windows

asennus **9**

ohjattu ohjelman yhteensopivuuden  
varmistaminen **44**

Windows, asentaminen uudelleen **55**

## Y

yhteyden ottaminen Delliin verkossa **69**





Painettu Irlannissa

[www.dell.com](http://www.dell.com) | [support.dell.com](http://support.dell.com)



07KRHKA00